

e-Cruise

Eco2move Einbauanleitung für

Maxus T90 EV 2023-

Signale auf CAN: Bremse - Geschwindigkeit



Eco2move



Altendorf GmbH

Telefon +49 391 7446260- www.a-a.de

Vor der Installation

Lesen Sie die gesamte Einbauanleitung sorgsam durch, bevor Sie mit der Installation beginnen. Sie beinhaltet Informationen darüber, wie der E-Cruise fachgerecht eingebaut wird.

Der E-Cruise darf nur von Fachleuten eingebaut werden, da moderne Fahrzeuge mit kostenintensiver Elektronik ausgestattet sind, welche durch unangemessenes Handeln leicht beschädigt werden kann.

Altendorf GmbH kann für keine Fehler aufgrund falscher Installation verantwortlich gemacht werden.

Kontrollieren Sie den Einbausatz auf alle vorhandenen Teile.

1x	Modul(1706579)
1x	14-poliger Stecker (1530413-Gaspedal)
1x	2-poliges CAN-Kabel(1530308)
1x	Einbauanleitung

Wichtige Einbauhinweise:

1. Trennen Sie immer das Massekabel von der Batterie, bevor Sie mit der Installation beginnen.
2. Benutzen Sie immer die beiliegende Einbauanleitung.
3. Überprüfen Sie, ob die Rev. Nummer des Aufklebers mit der Nummer der Einbauanleitung übereinstimmt.
4. Halten Sie den evtl. notwendigen Radiocode bereit.
5. Suchen Sie eine geeignete Stelle für die Montage des Bedienteils und des Moduls.
6. Nicht benötigte Kabel sind zu isolieren. (z.B. betrifft das häufig das Weiß/Lila Kabel vom Gaspedalstecker)
7. Benutzen Sie nur Multimeter bei der Messung.
8. Alle Kabel sind zu **löten**.
9. Alle Verbindungen sind von der Kabelseite aus zu betrachten.
10. Führen Sie abschließend eine Probefahrt durch und testen dabei die Funktionen des E-Cruise.



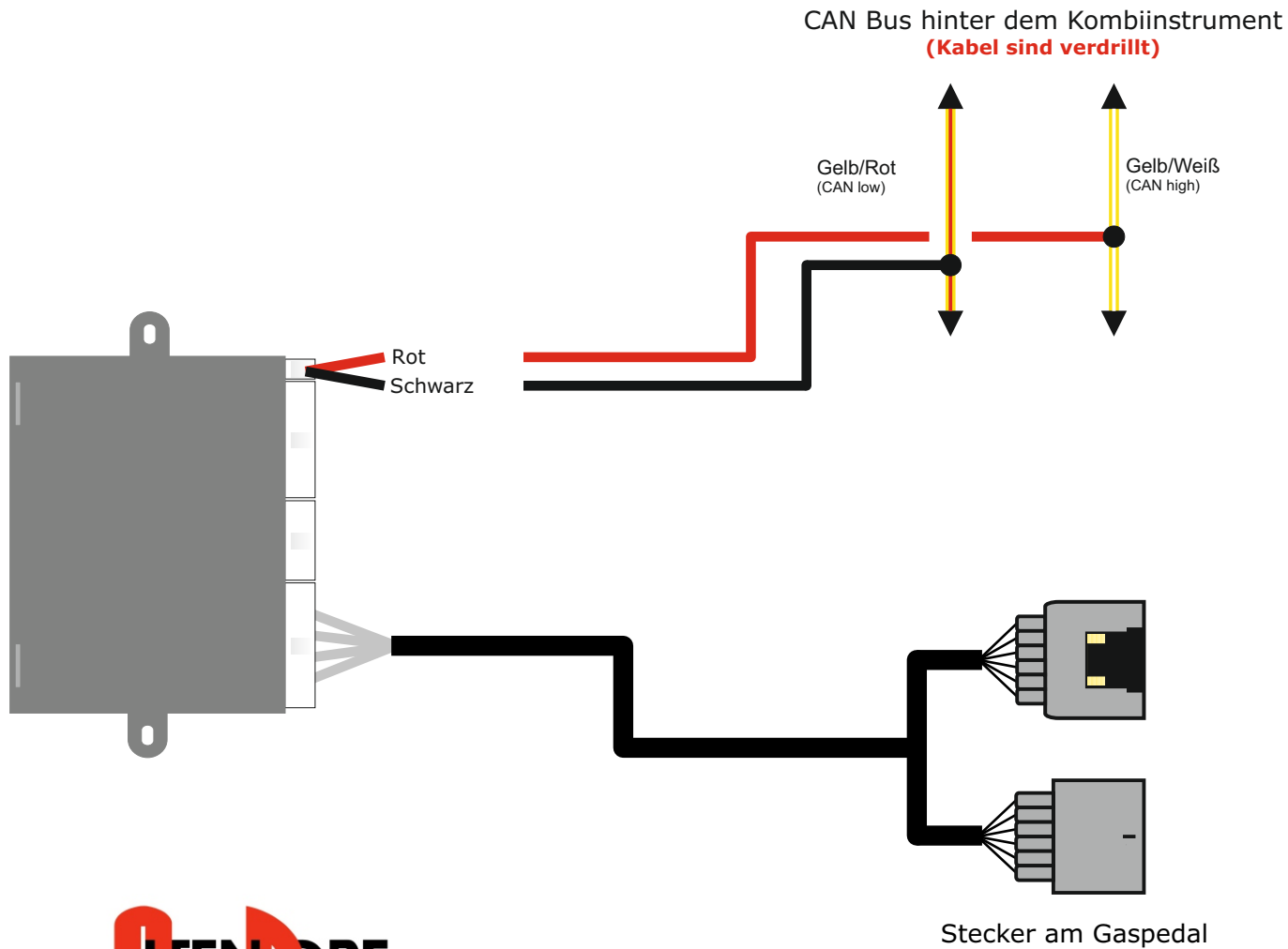

CAN Bus befindet sich hinter dem Kombiinstrument.



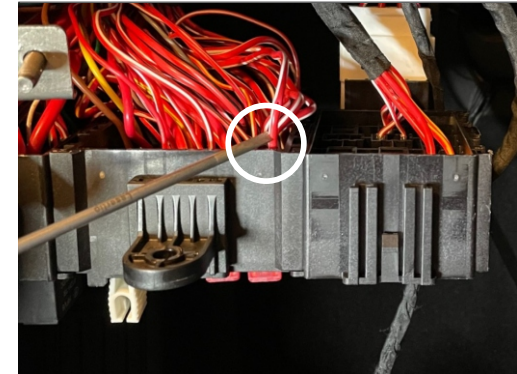
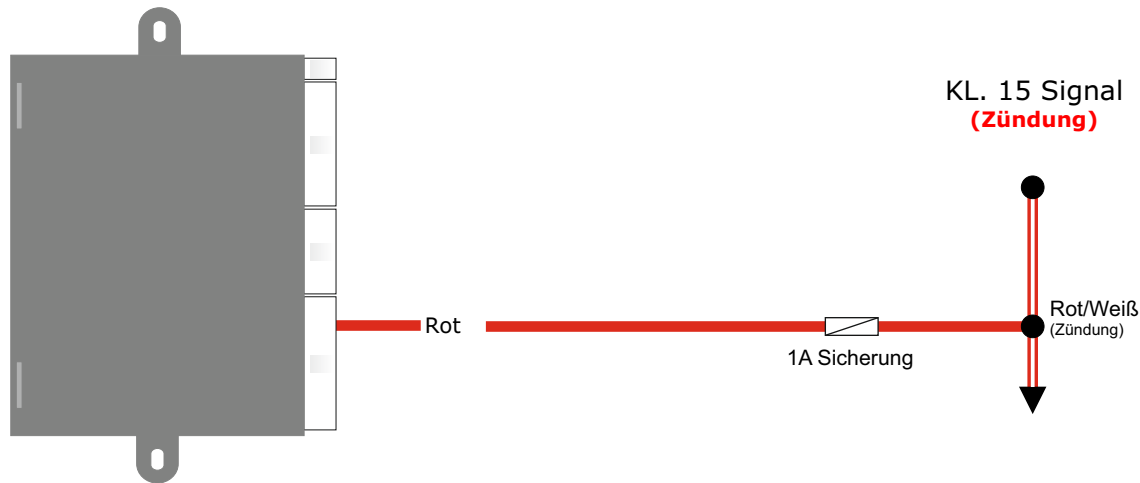

Der Zündungsabgriff befindet sich hinter dem Sicherungskasten.
Bitte stellen Sie sicher, dass Sie das richtige Kabel verwenden.
Bilder beachten.

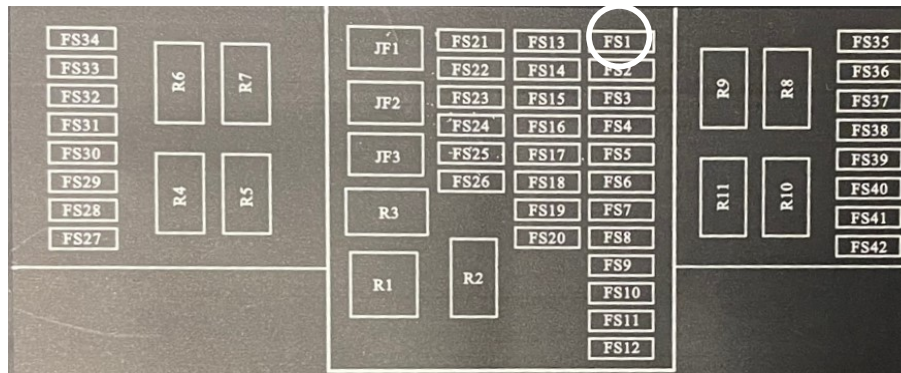

Altendorf GmbH
Telefon +49 391 7446260- www.a-a.de