



Einbauanleitung Sitzheizung für

2-stufige Sitzheizung A-1040-N

und

3-stufige Sitzheizung A-1040-N-3

für quer abgespannte Sitze

Hinweis

Die Heizmatten **niemals** einzeln anschliessen.

Der Kabelbaum muss so verlegt sein, dass die maximalen Verfahrswege aller Sitzeinstellungen den Kabelbaum nicht beschädigen.

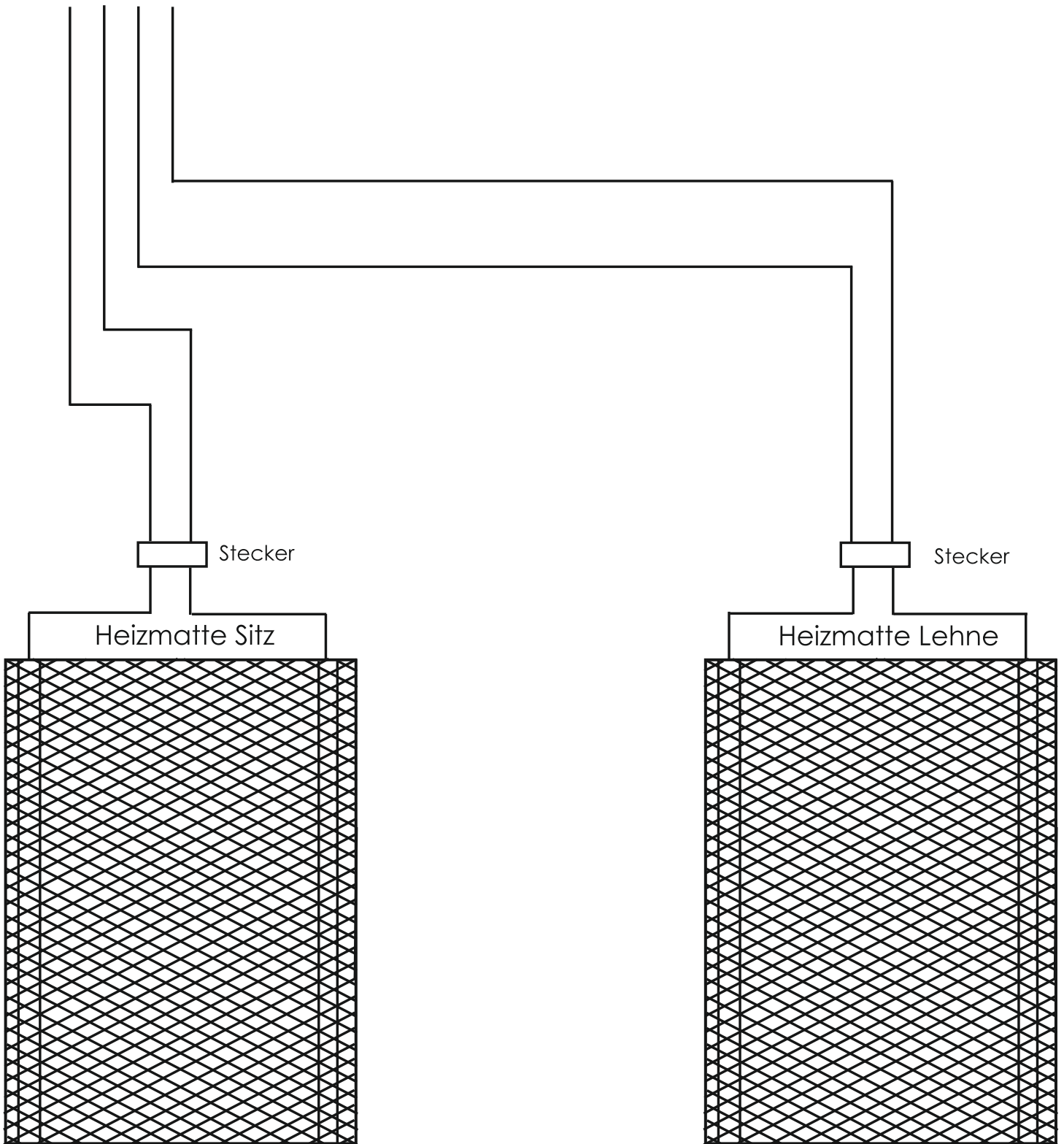

Unterschied Querabspannung und Längsabspannung



Die Mittelbahn der Sitzfläche ist quer zur Fahrtrichtung abge -
spannt (siehe Pfeil).

In diesem Bereich verläuft die Befestigung des Sitzbezugs.

Da Sie die Heizmatte in Querrichtung ausschneiden können,
ist die Befestigung des Sitzbezugs durch die Heizmatte an
den original Befestigungspunkten wieder möglich.



Die Mittelbahn der Sitzfläche ist längs zur Fahrtrichtung abge -
spannt (siehe Pfeil).

In diesem Bereich verläuft die Befestigung des Sitzbezugs.

Da Sie die Heizmatte in Längsrichtung ausschneiden können,
ist die Befestigung des Sitzbezugs durch die Heizmatte an
den original Befestigungspunkten wieder möglich.

 **Hier kann unsere Sitzheizung nicht verwendet werden!**

Unterschied Querabspannung und Längsabspannung

Heizmatte CARBON für in Querrichtung abgespannte Sitzmittelbahnen

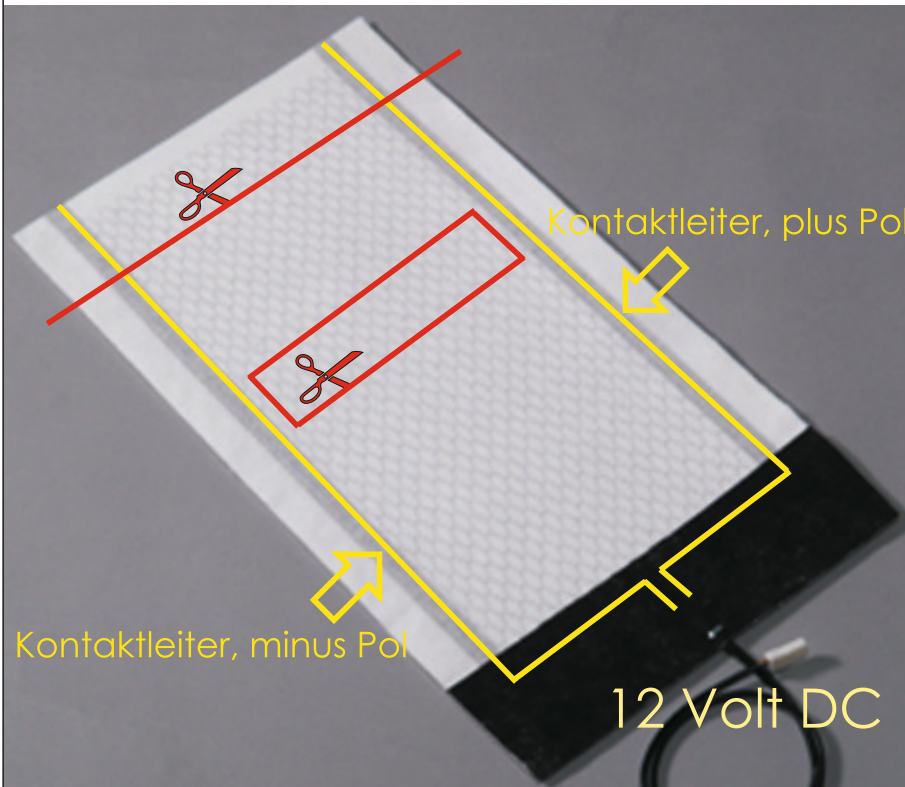

Heizmatte CARBON:
30cm x 55cm

Die Heizmatte CARBON kann in der Länge gekürzt oder zwischen den beiden Kontaktleitern ein komplettes Feld ausgeschnitten werden.

Die Funktion bleibt erhalten.

- die Heizmatten CARBON dürfen nur in Personenkraftwagen (PKW) mit max. 12 Volt DC Bordspannung eingebaut werden
- **die gesamte Heizmatte ist stromführend**
- der Plusleiter und der Minusleiter darf beim Einschneiden nicht beschädigt werden.

Heizmatte CARBON für in Längsrichtung abgespannte Sitzmittelbahnen

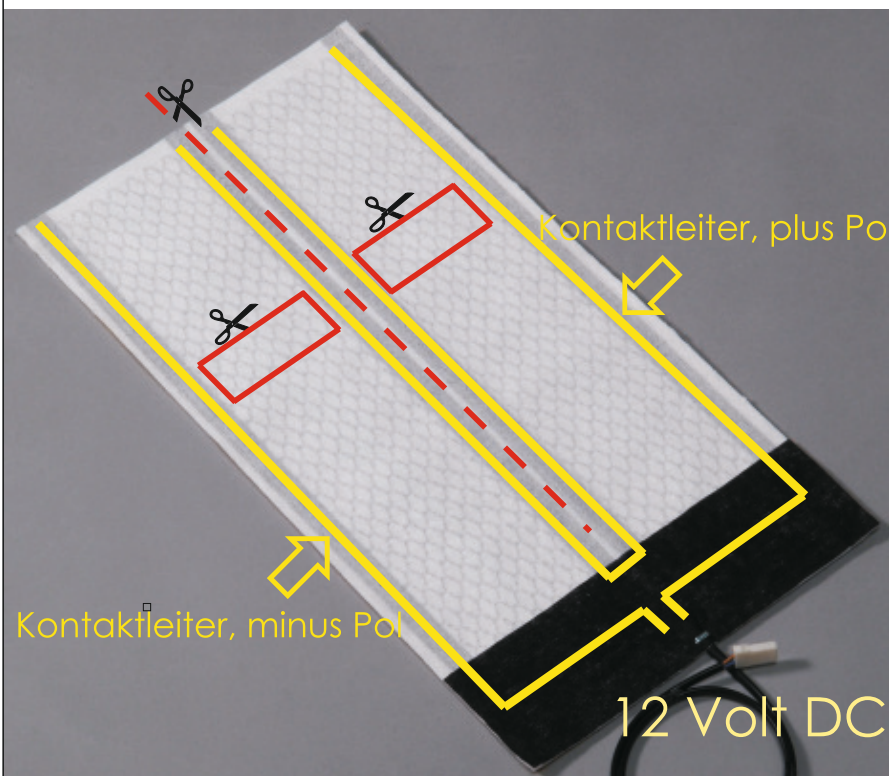

Heizmatte CARBON für Längsabspannung:
28cm x 55cm

Die Heizmatte CARBON kann einmal in der Mitte der Heizfläche in Längsrichtung eingeschnitten werden (rote, gestrichelte Markierung).

Es ist auch möglich, die Heizmatte CARBON in Querrichtung (rote Markierung) auszuschneiden. Dabei ist die Position der Ausschnitte auf der Heizmatte beliebig zu wählen. Die Kontaktleiter (gelbe Markierung) dürfen dabei **nicht** durchtrennt werden.

Es ist auch möglich, die Heizmatte CARBON in der Länge zu kürzen.

Einbau der Heizmatten

Die folgenden Arbeitsschritte mit Sorgfalt und von einem Sachkundigen Personal ausführen lassen. Sollte das Fahrzeug mit einer Sitzbelegungserkennung ausgerüstet sein, beachten sie die entsprechenden Hinweise des Fahrzeugherstellers. Bei aufgeklebten Stoffbezügen ist die Montage der Heizmatten für Sie in der Regel nicht möglich.

1. Den Stoff- oder Lederbezug vom Schaumteil abmontieren.
2. Entfernen Sie sämtliche Reste der Pilsterklammern und achten Sie darauf, dass keine Spitzen oder losen Enden des in den Schaum eingelassen Abspanndrahtes vorhanden sind, welche die Heizmatte beschädigen könnten.
3. Das Schampolster vom Sitzgestell abnehmen.

Abb. 1

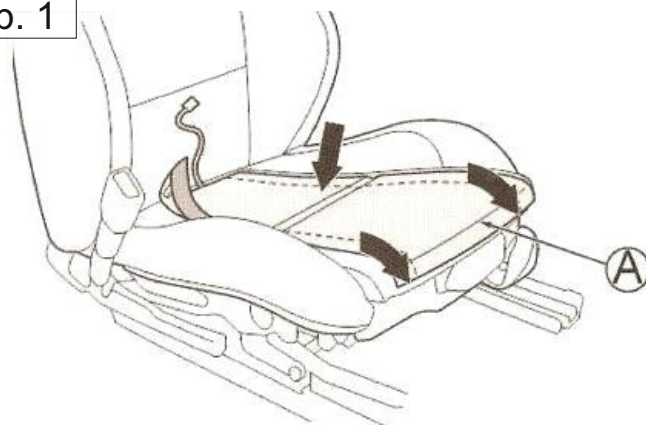

Entfalten Sie die Heizmatte (A) wie auf Bild 1 abgebildet.

Stellen, die sich in einer Wulst oder dem Mittelteil befinden müssen ausgeschnitten werden. Durch das Einkleben, in eine Wulst oder das Mittelteil, entsteht Stauwärme. Die entstandene Stauwärme sorgt dafür, dass die interne Temperatursicherung reagiert und das zu einem Defekt der Sitzheizung führt. Diese Stellen sollten immer ausgeschnitten werden.

4. Messen Sie das Mittelteil aus. Es sollte breiter sein als die Heizmatte, ansonsten ist ein Einbau nicht möglich.

Abb. 2

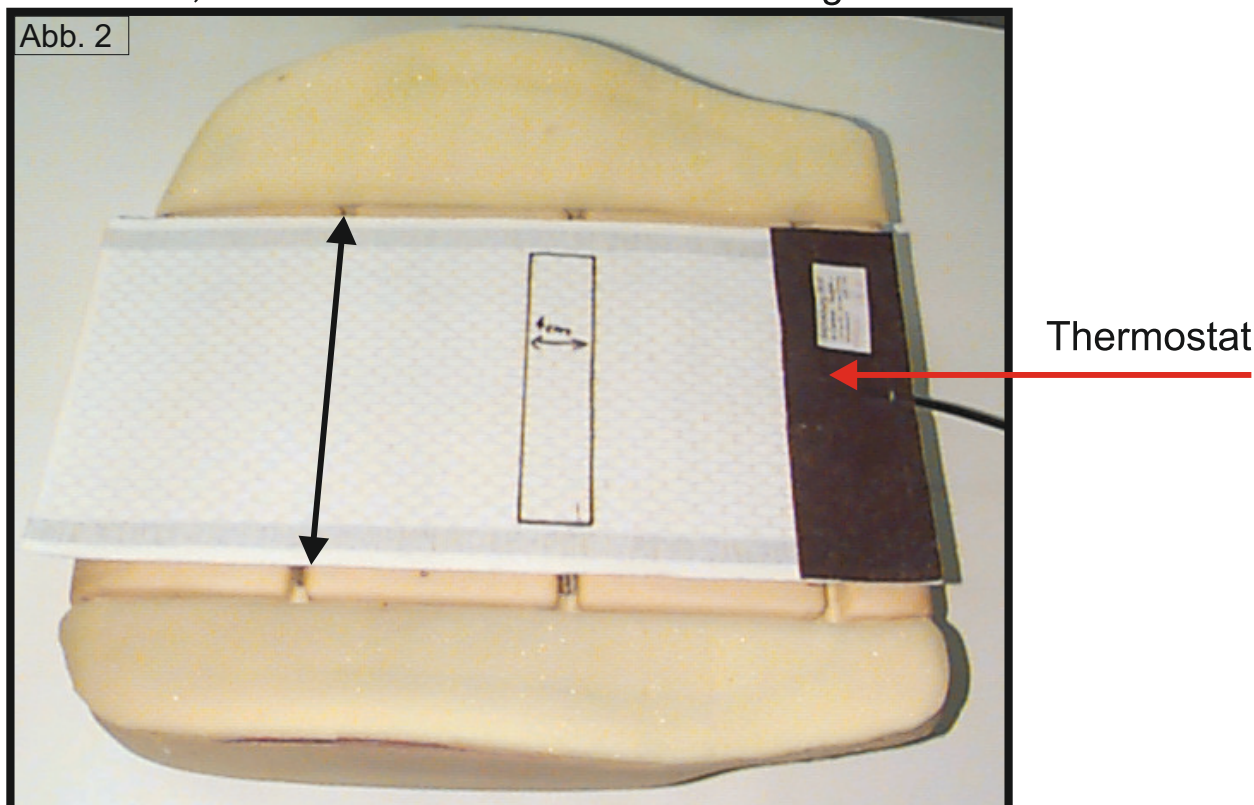

5. Positionieren sie den Thermostat auf der Sitz- / Lehnenfläche und nicht hinter oder unter dem Schaumteil. Die Heizmatte niemals über ein scharfkantiges Blech des Sitz- oder Lehngestelles legen.

Einbau der Heizmatten

Abb. 3

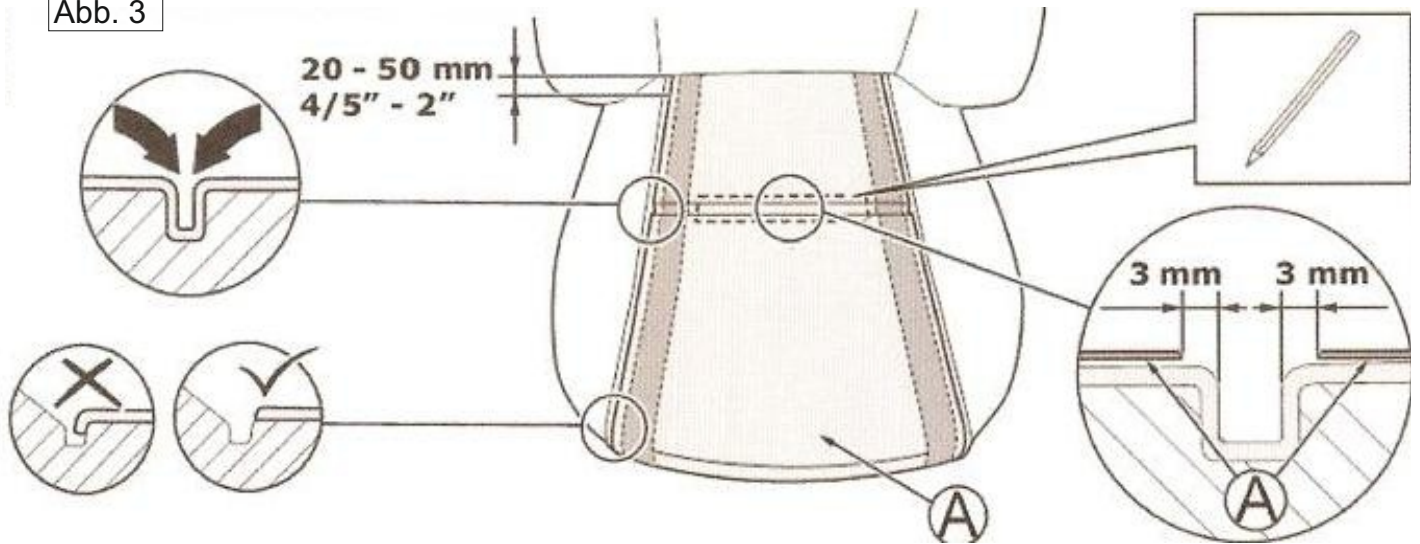

Überprüfen Sie nun den korrekten Sitz der Heizmatte (A), indem Sie nachsehen, ob links und rechts mindestens **3mm** Abstand zu den seitlichen Sitzwangen bestehen. Die Heizmatte darf den Mindestabstand von 3mm **niemals** unterschreiten.

Abb. 4

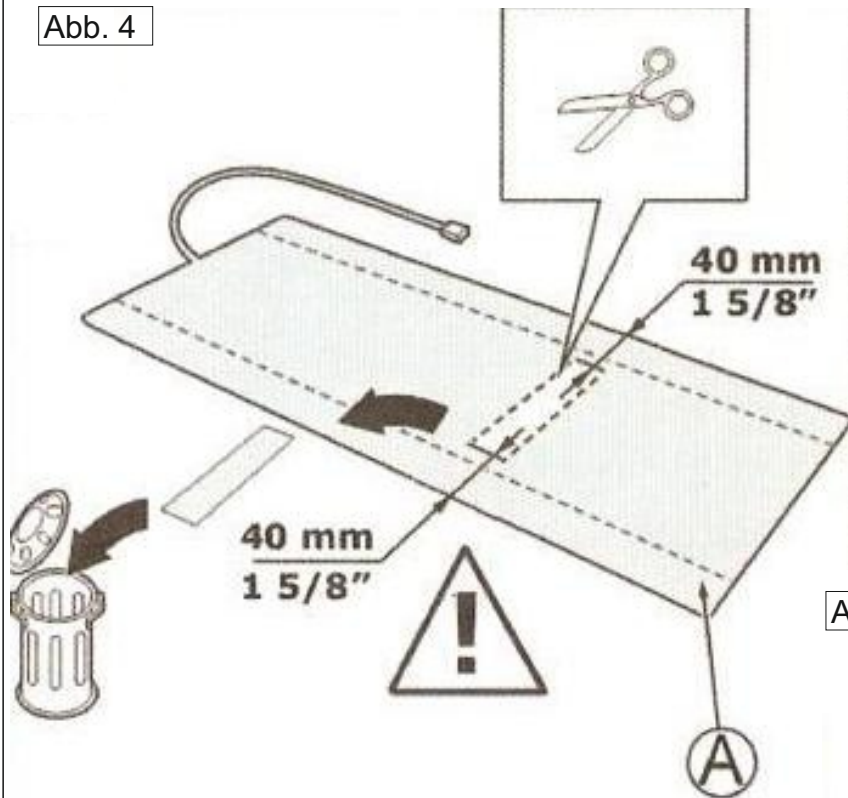

Muss aufgrund der Kabelverlegung eine Aussparung in die Heizmatte (A) geschnitten werden, skizzieren Sie den zu entfernenden Bereich **zwischen den beiden Elektroden** mit einem Bleistift oder einem anderen Marker und schneiden Sie ein **Rechteck** um den eingezeichneten Bereich aus. Achten Sie darauf, dass die Aussparung **nicht schmäler als 40mm** ist.

Abb. 5

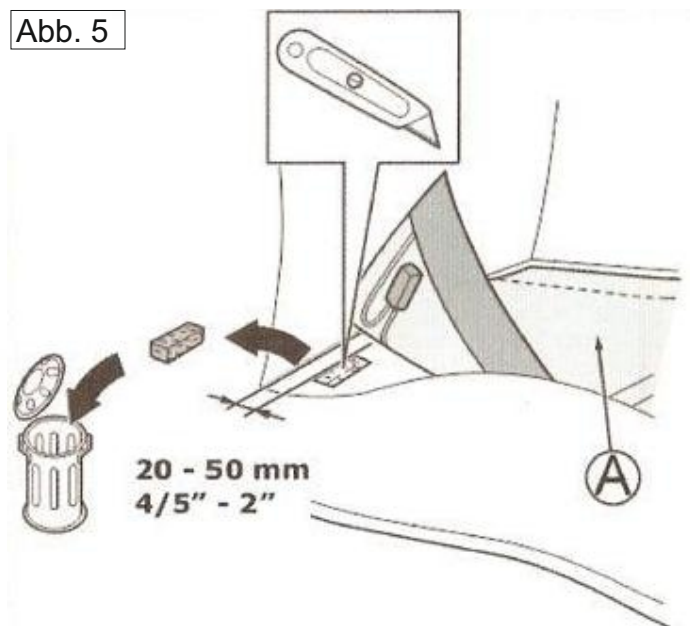

Schneiden Sie nun eine Aussparung auf der gegenüberliegenden Seite des Temperaturreglers in den Schaumstoff, sodass die Heizmatte (A) korrekt positioniert werden kann und eben auf dem Sitz aufliegt.

Einbau der Heizmatten

Abb. 6



6. Legen Sie die Heizmatte "mittig" auf das Schaumteil auf, so dass diese keinen Kontakt zu den seitlich verlaufenden Abspanndrähten haben kann.

Die Heizmatte darf **keinen Kontakt** mit dem Sitzgestell haben.

Wurde die Heizmatte in der Länge gekürzt, so legen Sie das Ende **nicht** in einen Abspannkanal ein.

7. Zeichnen Sie die Position des Abspannkanals auf, indem Sie die Heizmatte in den Kanal einlegen und an den oberen Kanten des Kanals markieren.
8. Die Markierung darf nur **innerhalb** des Plus- und Minusleiters sein.

Abb. 7

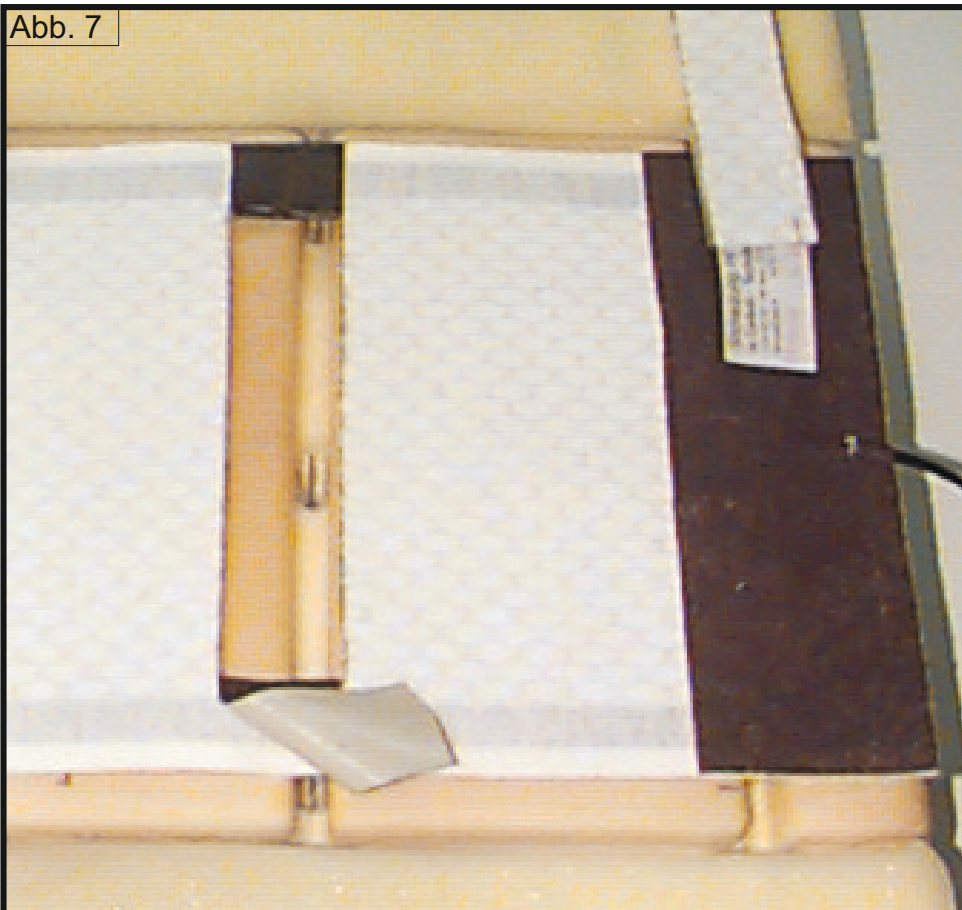

9. Schneiden Sie nun die Heizmatte in dem angezeichneten Bereich aus.

Es ist sehr wichtig, dass die Heizmatte im Bereich des Abspanngrabens ausgeschnitten und nicht eingeschnitten wird.

10. Lassen Sie seitlich die Stege des Plus- und Minusleiters stehen.
11. Isolieren Sie nun die seitlichen Stege **beidseitig** und **überlappend** mit dem beiliegendem Isolierband ab.

Einbau der Heizmatten

Abb. 8



12. Wenden Sie die Heizmatte und entfernen Sie die Schutzfolie des doppelseitigen Klebebandes. Sollte der Schäumling noch silikonhaltige Rückstände (aus der Spritzform) auf der Oberfläche aufweisen und somit das doppelseitige Klebeband nicht ausreichend haften, so reinigen Sie den Schäumling und kleben Sie die Heizmatte mit Hilfe eines geeigneten Klebers vollflächig auf.

Abb. 9



Abb. 10

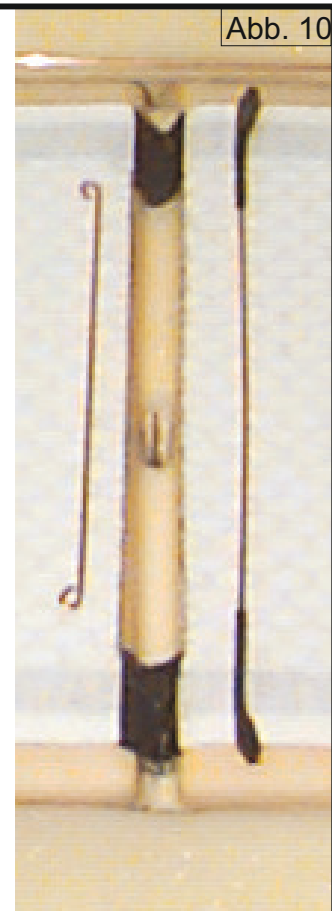

13. Befestigen Sie jetzt die Heizmatte **mittig**, **eben** und **faltenfrei** mit Hilfe des doppelseitigen Klebebandes. Siehe hierzu auch Punkt 12.
Die isolierten Stege in den Abspannkanal einlegen.

Einbau der Heizmatten

Abb. 11



14. Bevor Sie den Bezug wieder befestigen, sollte der Abspanndraht gekürzt werden, so dass er zwischen dem Plus- und Minusleiter liegt und somit diese nicht berühren oder durchscheuern kann.
15. Sollte dies nicht möglich sein, **isolieren** Sie den Abspanndraht zusätzlich ab.
16. Achten Sie bei der Montage des Sitz- und Lehnenbezuges darauf, dass Sie mit den Polsterklammern oder Abspanndrähten die Heizmatte nicht **beschädigen**.
17. Den Stoff- oder Lederbezug wieder montieren.

Bohrschablone für den Sitzheizungsschalter:



Durchmesser 20 mm bohren und die Aussparung für die Nase einfeilen
(Verdrehschutz)

Einbau der Heizmatten

Abb. 12

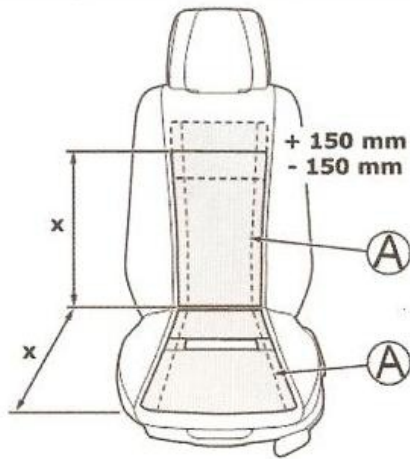

Sollte die Heizmatte (A) zu lang sein, können Sie diese am oberen oder unteren Ende um **maximal 150mm** kürzen.

Abb. 13

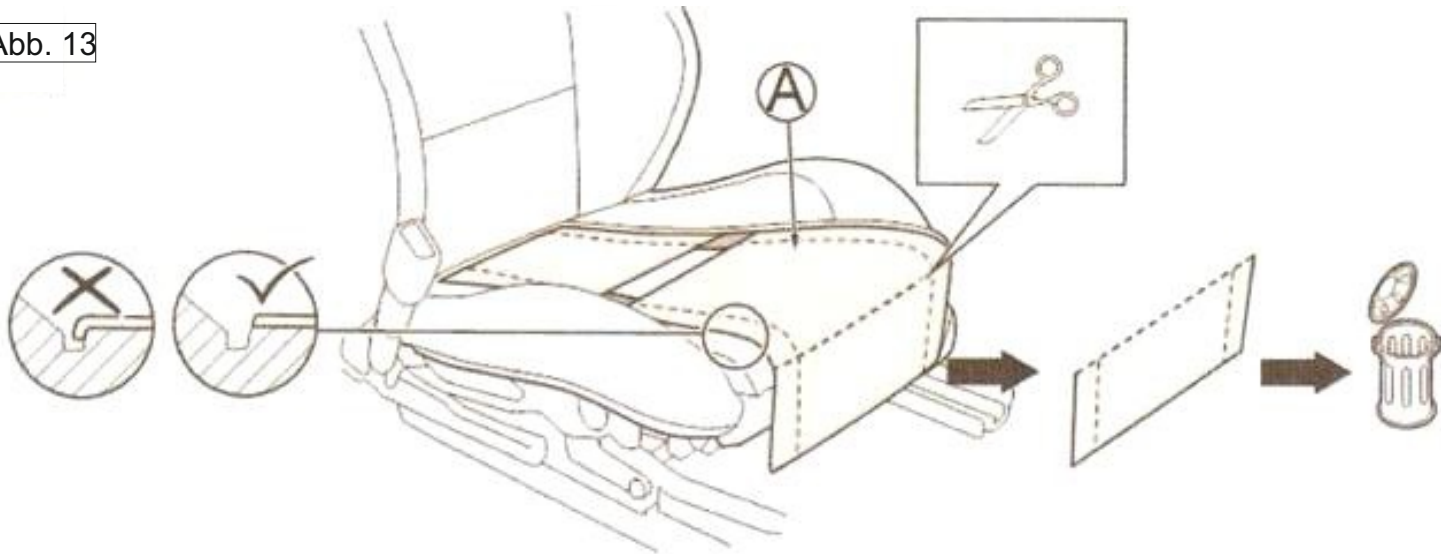

Entfernen Sie überstehende Teile der Heizmatte (A) wie abgebildet.

Abb. 14

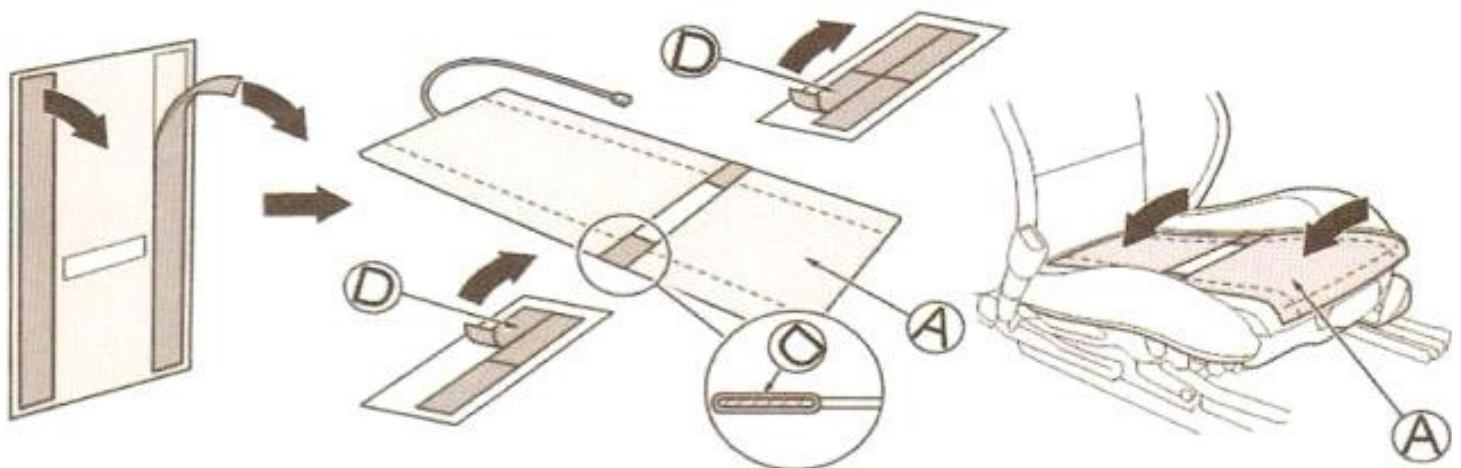

Bekleben Sie die Ober- und Unterseite der beiden Elektroden links und rechts neben der rechteckigen Aussparung mit dem mitgelieferten doppelseitigen Klebeband (D).
Fixieren Sie die Heizmatte (A) nun mit Hilfe des Klebebandes auf der Rückseite dieser (siehe Bild 7).

Einbau der Heizmatten

Abb. 15



Abb. 16

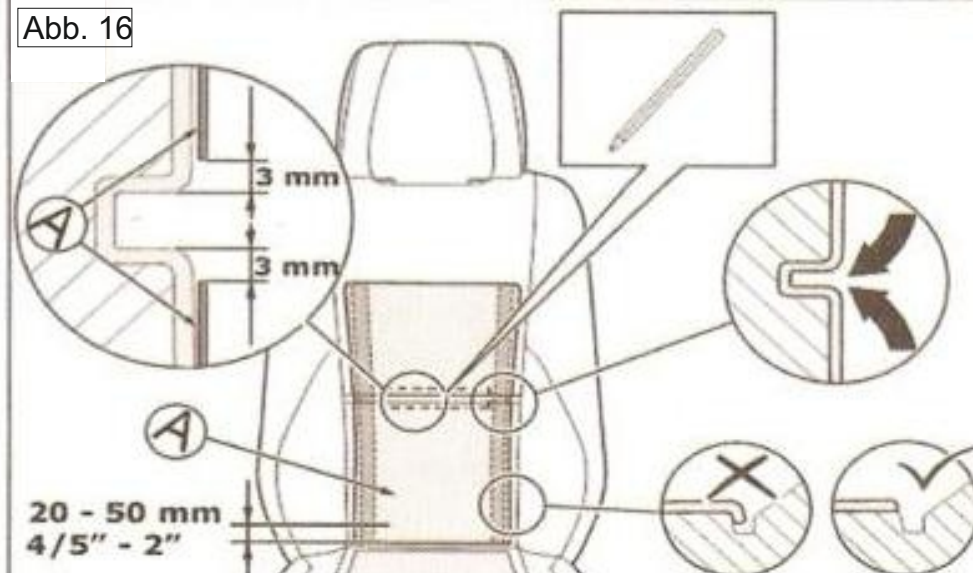

Entfalten Sie die Heizmatte (A) für die Lehne wie auf Bild 8 angezeigt und wiederholen Sie **Schritt 2-4**, um diese anzubringen. Achten Sie auch hierbei auf die **3mm** Abstand zu den Seitenwangen des Sitzes. Die Heizmatte (A) darf **nicht** in eine Falz gelegt werden!

Abb. 17



Abb. 18



Schneiden Sie ebenfalls eine Aussparung auf der gegenüberliegenden Seite des Temperaturreglers in die Schaumlehne, sodass die Heizmatte (A) korrekt positioniert werden kann und eben auf dem Sitz aufliegt. Muss aufgrund der Kabelverlegung eine Aussparung in die Heizmatte (A) geschnitten werden, skizzieren Sie den zu entfernenden Bereich **zwischen den beiden Elektroden** mit einem Bleistift oder einem anderen Marker und schneiden Sie ein **Rechteck** um den eingezeichneten Bereich aus. Achten Sie darauf, dass die Aussparung **nicht schmaler als 40mm** ist (siehe Bild 11).

Abb. 19

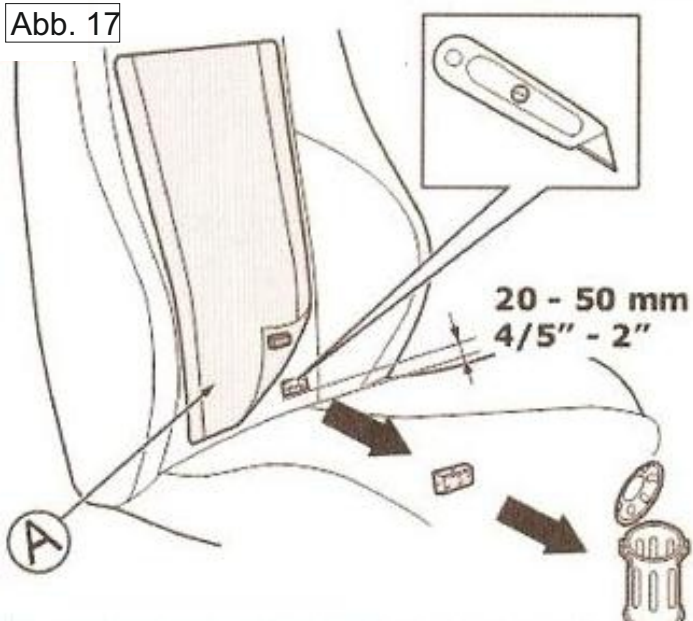
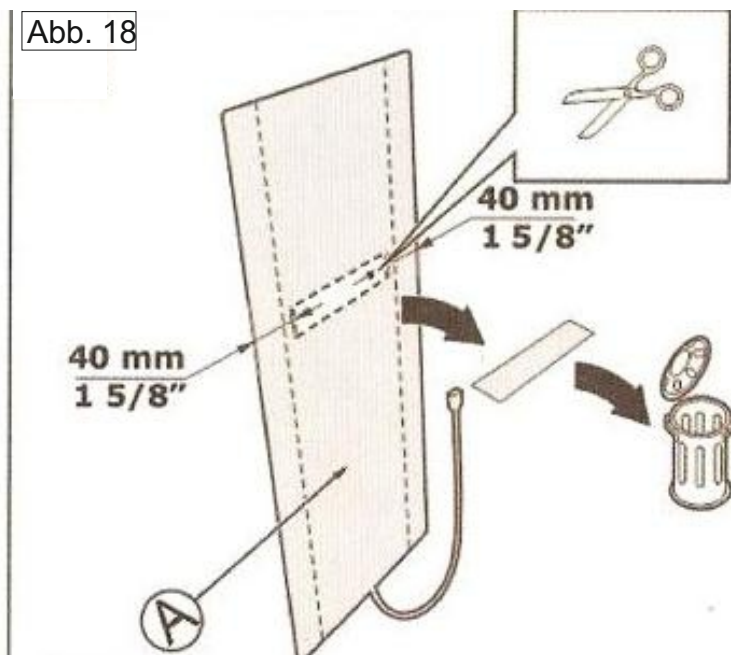
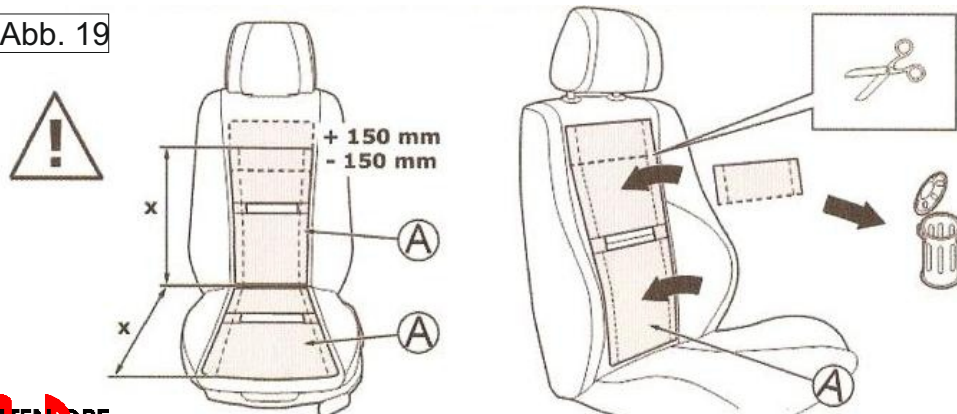

Sollte die Heizmatte (A) zu lang sein, können Sie diese am oberen oder unteren Ende um **maximal 150mm** kürzen.

Entfernen Sie anschließend überstehende Teile der Heizmatte (A).

Einbau der Heizmatten

Abb. 20

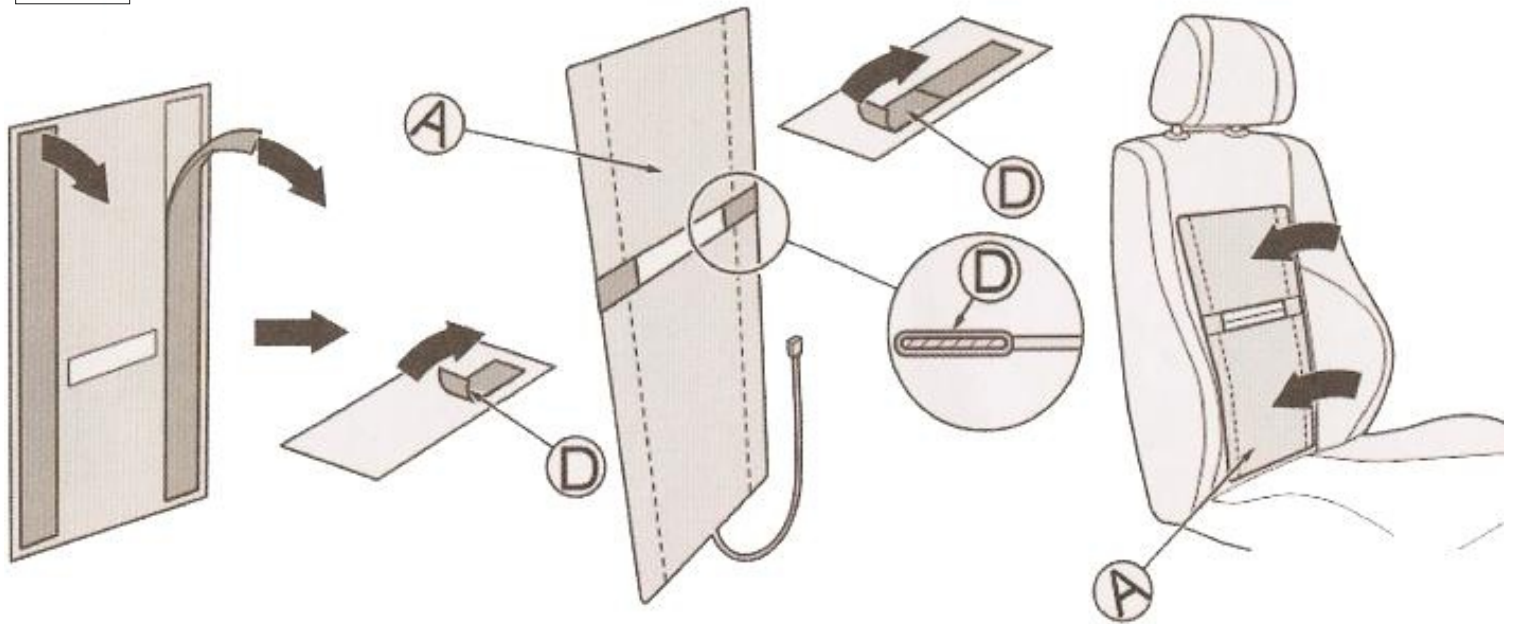

Bekleben Sie die Ober- und Unterseite der beiden Elektroden links und rechts neben der rechteckigen Aussparung mit dem mitgelieferten doppelseitigen Klebeband (D). Fixieren Sie die Heizmatte (A) nun mit Hilfe des Klebebandes auf der Rückseite dieser wie abgebildet.

Abb. 21

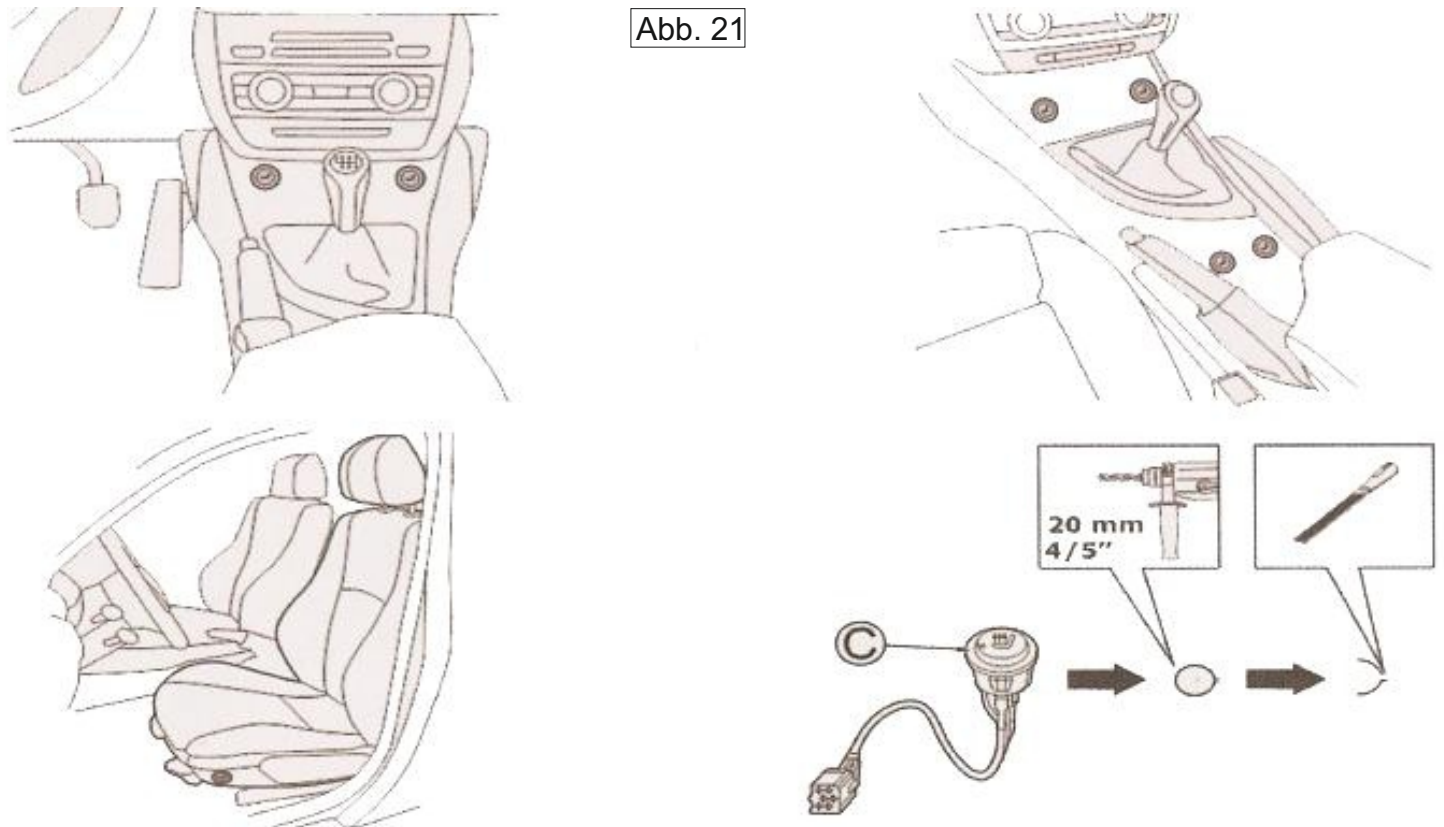

Bohren Sie ein Loch für den Schalter (C) an einer geeigneten Stelle im Fahrzeuginnenraum wie z.B. nahe des Ganghebels, in die Sitzeinfassung, die Mittelkonsole o.ä. Erweitern Sie das Loch nun mit einer Feile, um Platz für die abstehenden Rippen des Schalters (C) zu schaffen.

Einbau der Heizmatten

Abb. 22

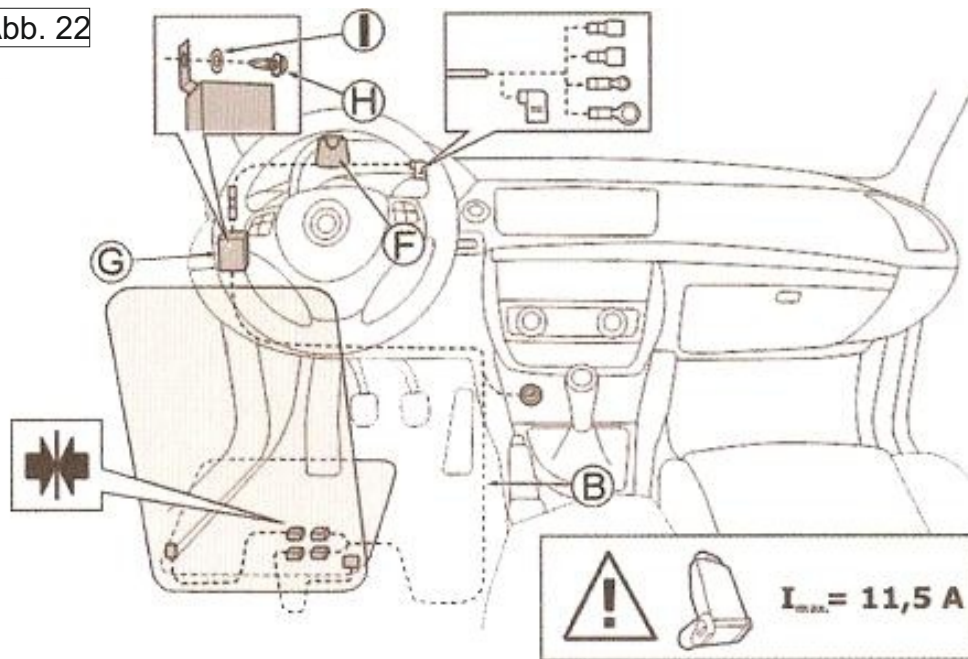

Verlegen und verbinden Sie den Kabelsatz (B) dem Kabel für den Schalter (F). Schließen Sie nun das Relais (G) an das Kabel für die Spannungsversorgung an und befestigen Sie es mithilfe der mitgelieferten Schraube (H) für die Masse und der Unterlegscheibe (I).

HINWEIS: Die Stromaufnahme beträgt max. 11,5A.

Schließen Sie die Heizmatten an den Kabelbaum an wie angezeigt. Fixieren Sie diesen anschließend mit den Kabelbindern (E).



Abb. 23

Abb. 24



Schalten Sie abschließend die Zündung des Fahrzeuges an und den Schalter für die Heizmatten ein. Nach 2-5 Minuten sollte sich die Oberfläche von Sitz und Rückenlehne erwärmen.

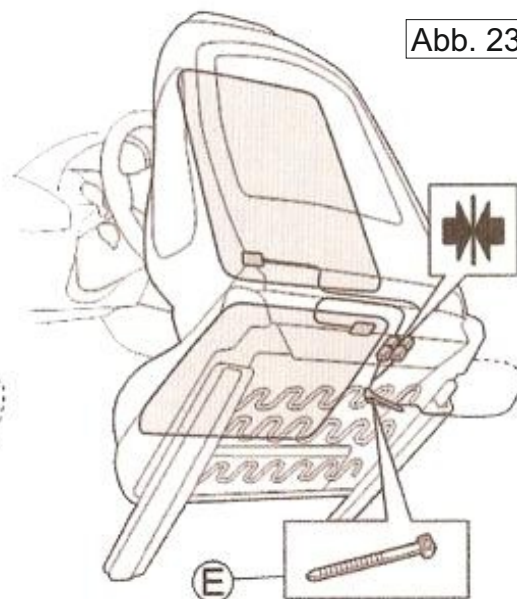
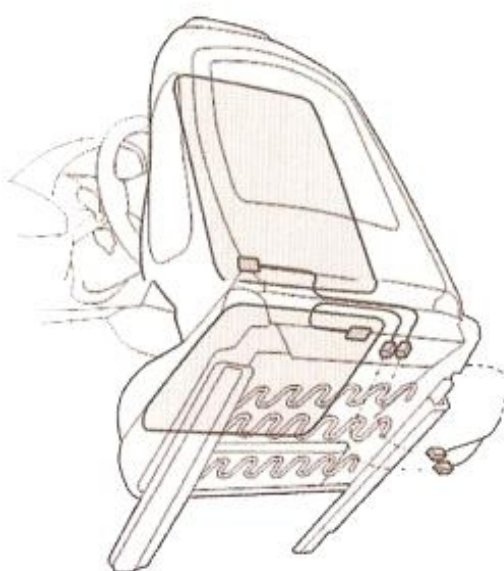

Abb. 25

Richtig

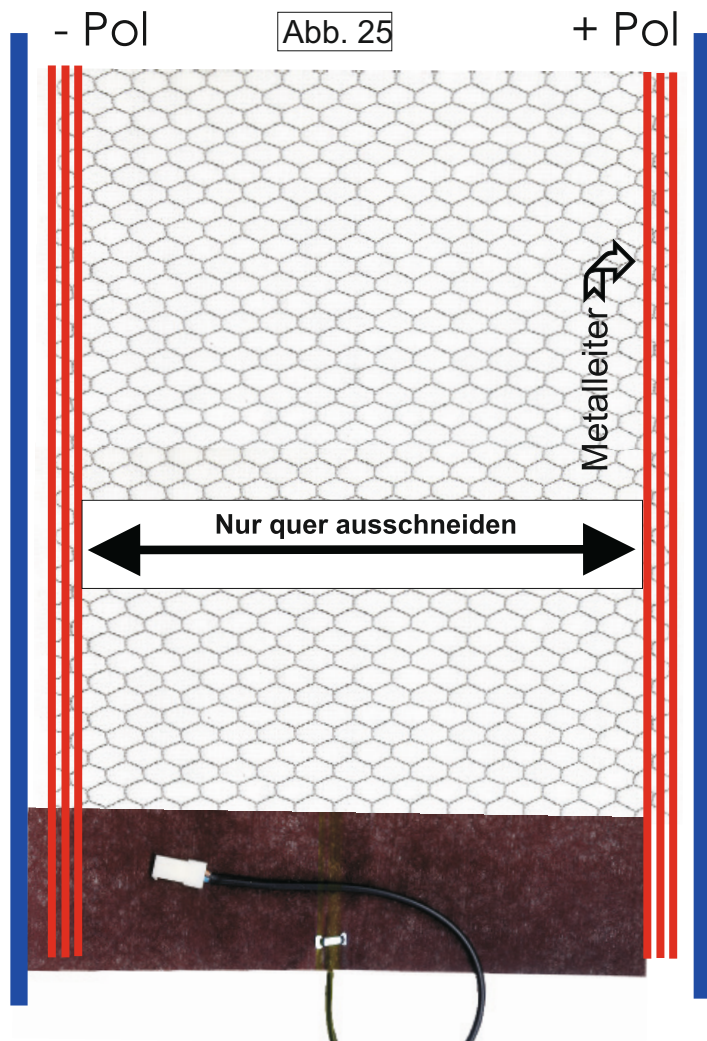

Die Abspanndrähte oder andere Befestigungsmaterialien müssen neben der Heizmatte, in den dafür vorgesehenen Abspannkanälen verlaufen und dürfen mit dem Plusleiter, Minusleiter, der Carbonfaser oder der Heizmatte nicht in Berührung kommen.

Die Heizmatte darf nicht mit dem Sitzgestell in Berührung kommen.



Abb. 26

Falsch

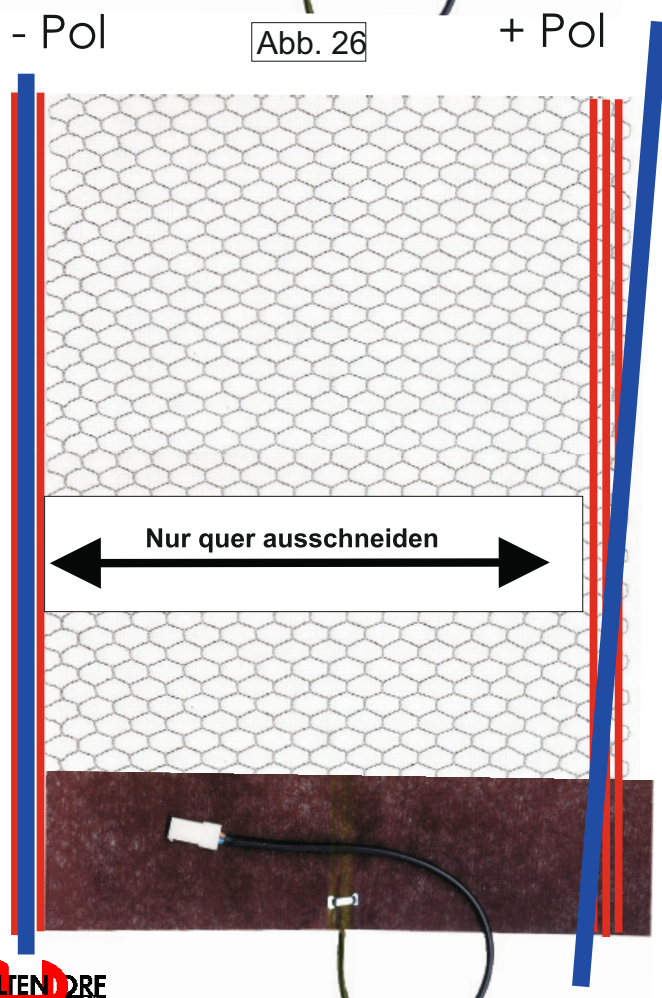

Es dürfen keinerlei metallische Gegenstände, wie z.B. Abspanndrähte auf der Heizmatte aufliegen.

Achten Sie darauf, dass der Abspanndraht nicht auf der Heizmatte scheuern kann.

Der Abspanndraht könnte die Heizmatte durchscheuern, über den Sitz einen Masseschluss bekommen und einen Kurzschluss verursachen, welcher dann die Heizmatte zerstört.

Kleben Sie die gefährdeten Stellen (eventuelle Berührungspunkte von z.B. Abspanndraht und Heizmatte) an der Heizmatte mit einem Gewebeklebeband ab.

Isolieren Sie auch den Abspanndraht mit einem Schrumpfschlauch ab.

Hinweise zum korrekten Einbau

In jeder Heizmatte befindet sich 1 Thermostat und 1 thermische Sicherung, welche eine Überhitzung der Heizmatte verhindert. Nach längerem Dauerbetrieb kann es vorkommen, dass der Thermostat automatisch abschaltet und nach einigen Minuten die Heizmatte wieder selbständig einschaltet.

Funktionsprüfung der Heizleistung:

Setzen Sie sich auf den Sitz, da sich nur so eine Stauwärme bilden kann. Die Heizleistung sollte nur bei gestartetem Motor ausprobiert werden, da nur dann 13,8 Volt Strom anliegen und diese optimal aufgeheizt wird.

Achten Sie darauf, dass die Fahrzeugelektrik (Zündschloss) für eine zusätzliche Stromaufnahme (ca 6,5 Ampere pro Sitz) ausgelegt ist. Sollte dies nicht der Fall sein, so wird der Einbau eines zusätzlichen Relais empfohlen.

- ! Bei einem unsachgemäßen Einbau (abweichend der Einbauanleitung),
 - wird keinerlei Haftung, Garantie oder Gewährleistung übernommen.

Die Heizmatten **niemals** einzeln anschliessen.

Der Kabelbaum muss so verlegt sein, dass die maximalen Verfahwege aller Sitzeinstellungen den Kabelbaum nicht beschädigen.

Lieferumfang

Lieferumfang Sitzheizung für 1 Sitz:

- (A) 2 Heizmatten mit CARBON-Technik
- (B) 1 Kabelsatz
- (C) 1 Schalter (runde Form), beleuchtet
- (D) 1 Doppelseitiges Klebeband
- (E) 4 Kabelbinder
- (F) 1 **Kabel für den Schalter**
- (G) 1 **Relais**
- (H) 1 Schraube
- (I) 1 Unterlegscheibe

sowie

- 1 Einbauanleitung
- 1 **Benutzerhinweise**

Gewährleistung

Die Gewährleistung für das Sitzheizung Carbon beträgt zwei Jahre ab dem Einbaudatum. Sie gilt für nachgewiesene Fabrikations- und Materialfehler und umfasst keine Schäden die durch unsachgemässe Behandlung, Nichtbeachtung der Betriebsanleitung, Fremdeingriffe und den Transport der Ware zurückzuführen sind. Die Gewährleistung ist auf Fehler und Schäden an der Ware selbst unter Ausschluss möglicher Folgeschäden beschränkt. Zur Erfüllung unserer Gewährleistungsverpflichtungen gemäs diesen Bestimmungen können wir nach Wahl das Gerät reparieren oder ein komplettes Ersatzgerät oder den defekten Bestandteil des Gerätes liefern. Transport-, Verpackungs- und Frachtkosten gehen zu Lasten des Käufers. Im Falle der Reparatur steht es uns frei, das Gerät beim Kunden zu reparieren oder diesen aufzufordern, uns nach vorheriger Terminabsprache an unserem Geschäftssitz die Reparatur zu ermöglichen, wobei Transport- und Fahrkosten vom Käufer zu tragen sind. Unsere Gewährleistungsverpflichtung entsteht nur unter der Voraussetzung, dass der Kunde spätestens bei Inanspruchnahme der Gewährleistung eine Kopie der Rechnung vorlegt und nachweist, dass der Einbau entsprechend der Einbauanleitung von einer qualifizierten Werkstatt vorgenommen wurde.

Technische Änderungen bleiben dem Hersteller vorbehalten.

Carbon Sitzheizung



Grau - Schalterbeleuchtung
Gelb - + 12V Zündungplus

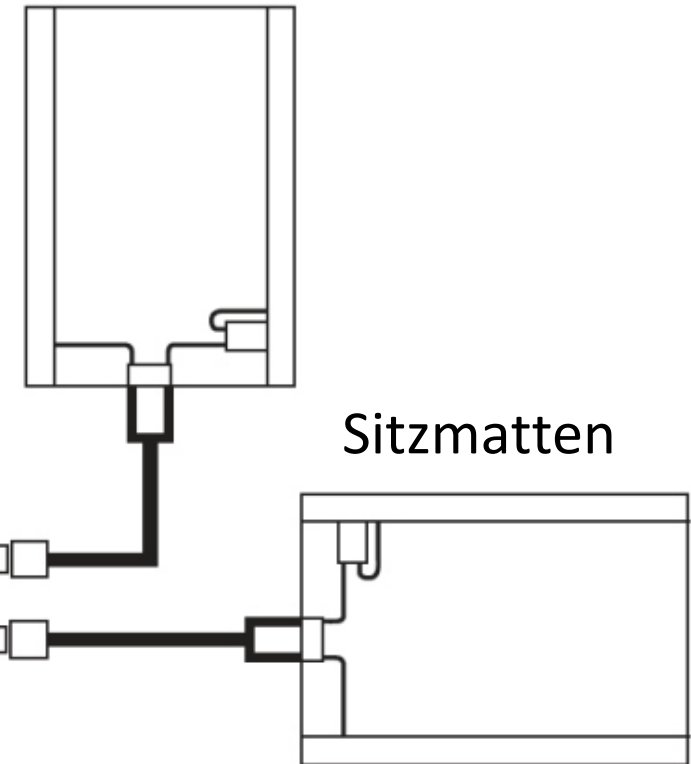
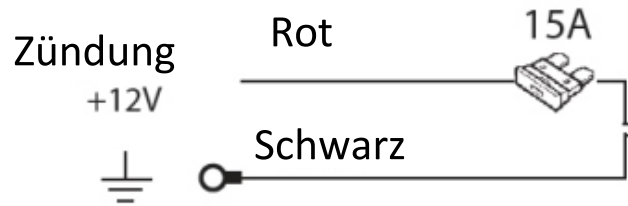

Hinweis: Rot, grau und gelbes Kabel können zusammen an Zündungsplus angeschlossen werden.