

# e-Cruise II (Kein CAN)

Einbauanleitung für  
Fiat Ducato, Citroen Jumper & Peugeot Boxer alle E-Gas Modelle 1998 - 2002  
für alle Fahrzeuge mit E-Gas



Altendorf GmbH |  
Telefon +49 391 7446260- [www.a-a.de](http://www.a-a.de)

## Vor der Installation

Lesen Sie die gesamte Einbauanleitung sorgsam durch, bevor Sie mit der Installation beginnen. Sie beinhaltet Informationen darüber, wie der E-Cruise fachgerecht eingebaut wird.

Der E-Cruise darf nur von Fachleuten eingebaut werden, da moderne Fahrzeuge mit kostenintensiver Elektronik ausgestattet sind, welche durch unangemessenes Handeln leicht beschädigt werden kann.

Altendorf GmbH kann für keine Fehler aufgrund falscher Installation verantwortlich gemacht werden.

Kontrollieren Sie den Einbausatz auf alle vorhandenen Teile.

1x	Modul (1530459)
1x	14-poliger Stecker(1530287 Gaspedal P&P)
1x	12-poliger Stecker(1530271 Bremse, Kupplung, V-Signal)
1x	Einbauanleitung

Optional LED bestellen ([Temp-LED 1539011](#))

**Hinweis: Es können folgende Bedienelemente verwendet werden.**

[Temp-1533141](#) (Standardbedienelement -links/rechts Montage-)

[Temp-1533124](#) (Bedienelement mit LED - links Montage-)

[Temp-1533180](#) (Bedienelement Memory & 3-Farb-LED+Limiter)



Altendorf GmbH |  
Telefon +49 391 7446260- [www.a-a.de](http://www.a-a.de)

### Wichtige Einbauhinweise:

1. Trennen Sie immer das Massekabel von der Batterie, bevor Sie mit der Installation beginnen.
2. Benutzen Sie immer die beiliegende Einbauanleitung.
3. Überprüfen Sie, ob die Rev. Nummer des Aufklebers mit der Nummer der Einbauanleitung übereinstimmt.
4. Halten Sie den evtl. notwendigen Radiocode bereit.
5. Suchen Sie eine geeignete Stelle für die Montage des Bedienteils und des Moduls.
6. Nicht benötigte Kabel sind zu isolieren.
7. Benutzen Sie nur Multimeter bei der Messung.
8. Alle Kabel sind zu **löten**.
9. Alle Verbindungen sind von der Kabelseite aus zu betrachten.
10. Führen Sie abschließend eine Probefahrt durch und testen dabei die Funktionen des E-Cruise.

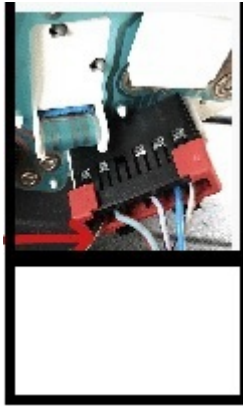

Schwarzer Stecker hinter dem Kombiinstrument  
**(Von Kabelseite aus betrachtet)**

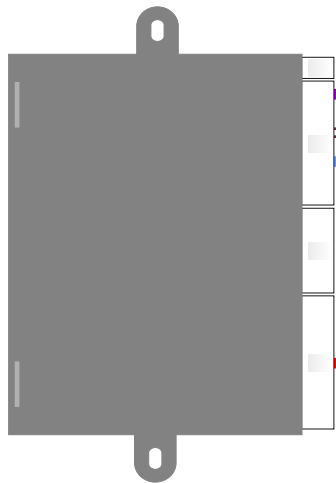
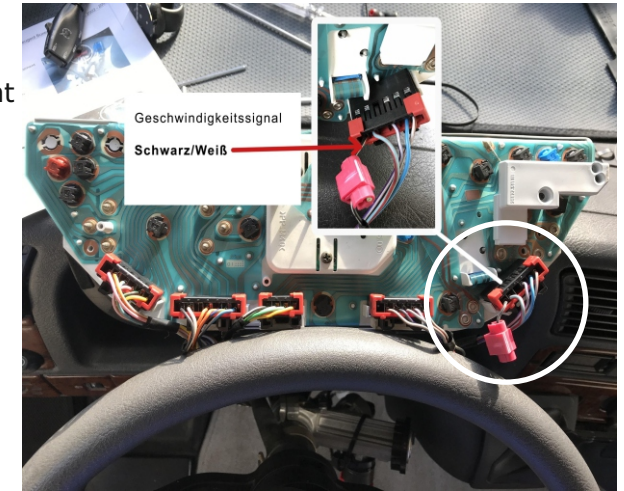

Lila  
Weiß/Braun  
Blau

Rot

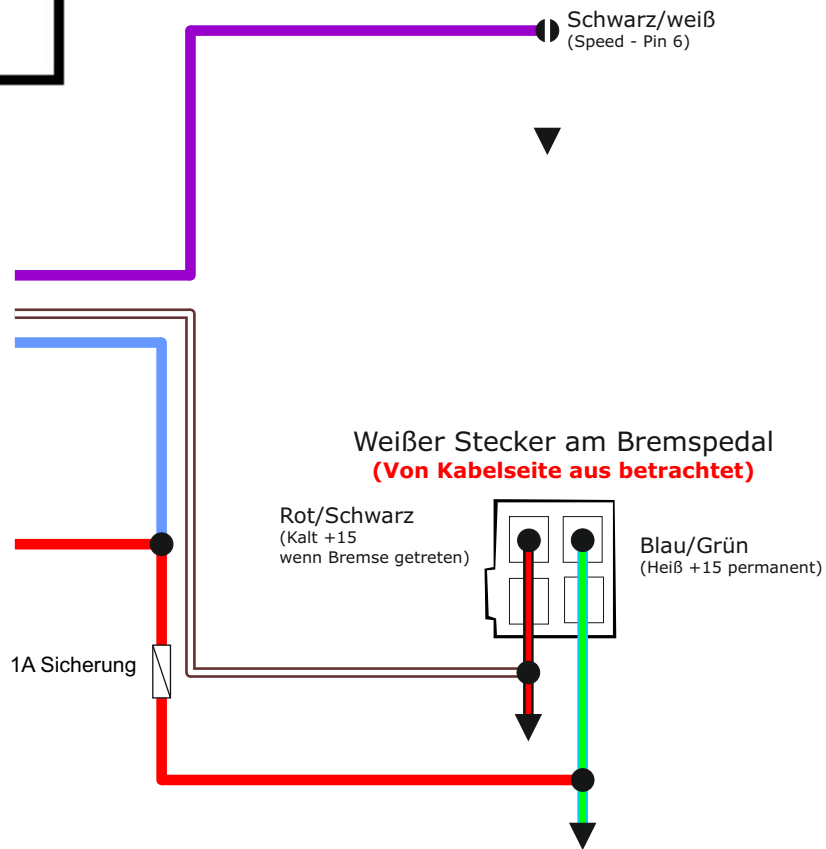

Altendorf GmbH |  
Telefon +49 391 7446260- www.a-a.de

Bei Fahrzeugen mit Tachowelle verwenden

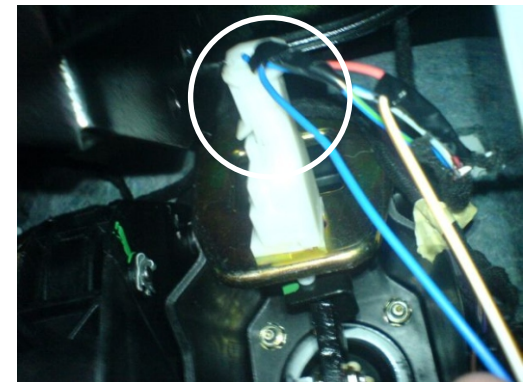
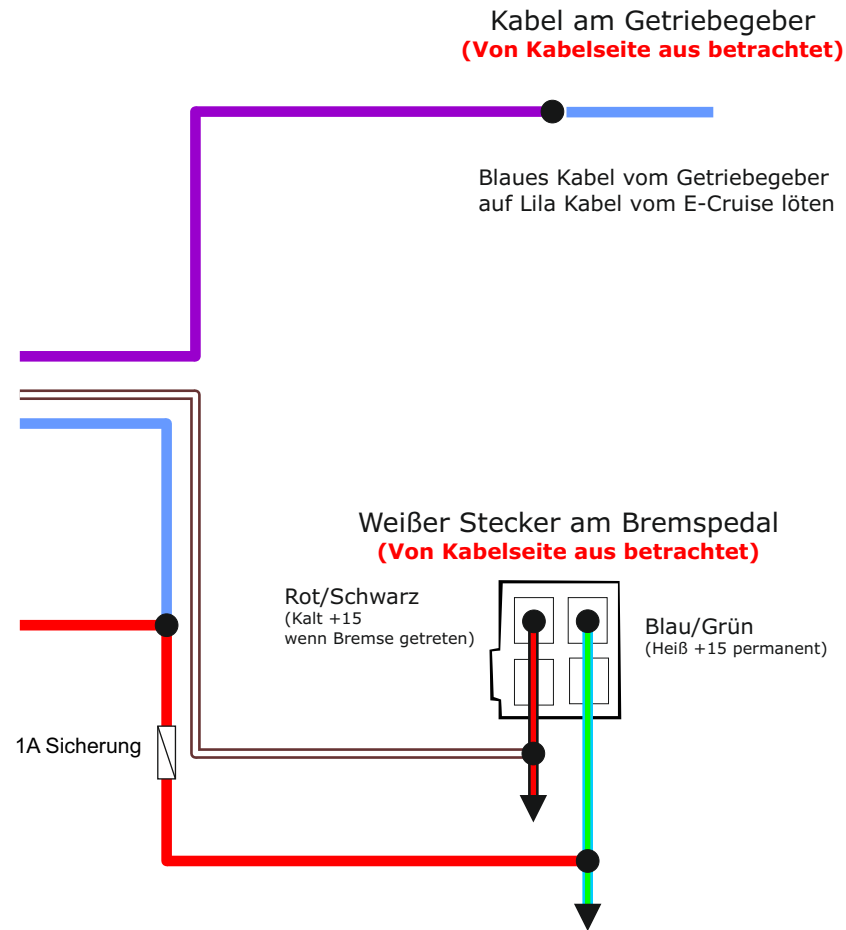
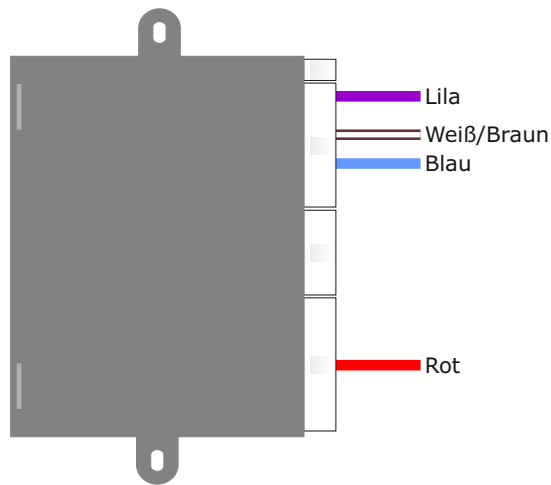

Diese Kabel nur bei Fahrzeugen mit man. Getriebe anschließen  
Andernfalls trennen und isolieren

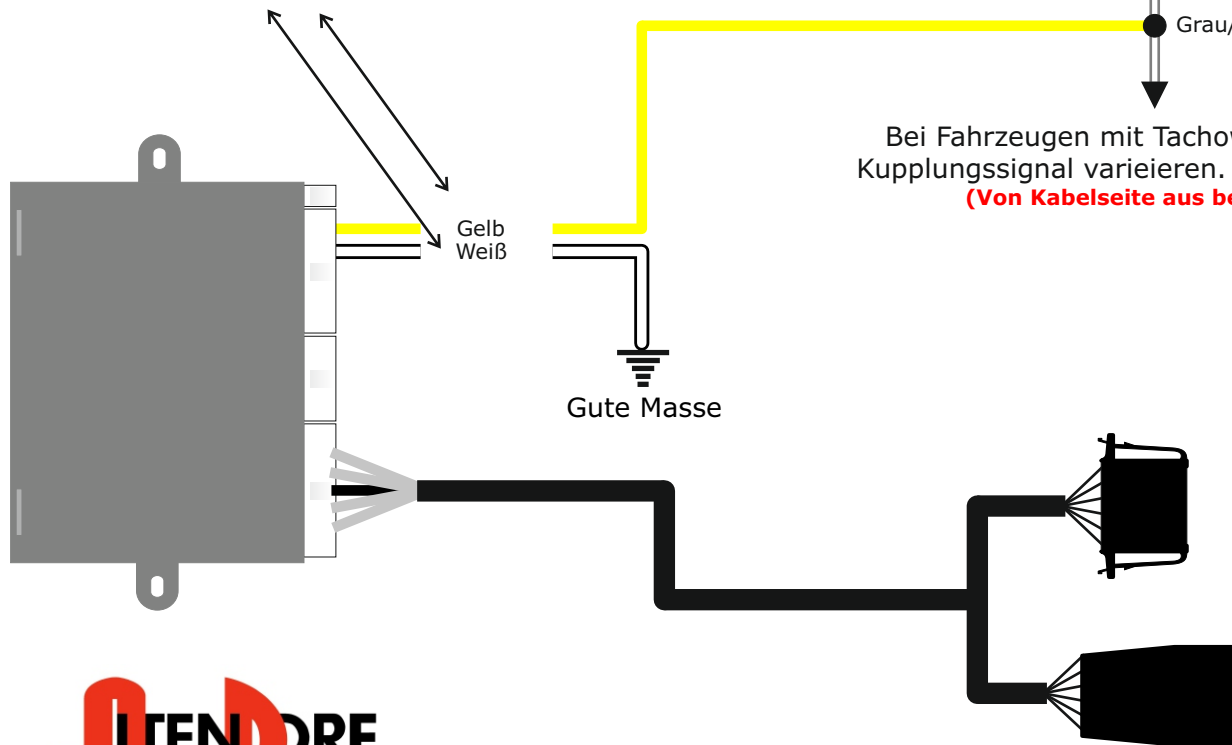

Stecker am Kupplungsschalter  
(Von Kabelseite aus betrachtet)

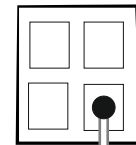

Grau/Weiß

Bei Fahrzeugen mit Tachowelle kann das  
Kupplungssignal variiieren. Bitte ausmessen  
(Von Kabelseite aus betrachtet)

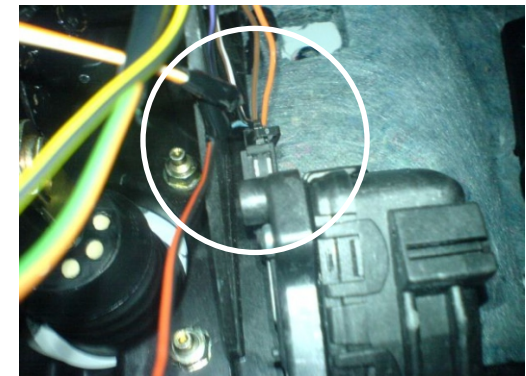

Stecker am Gaspedal



Altendorf GmbH |  
Telefon +49 391 7446260- www.a-a.de