

e-Cruise

Einbauanleitung

Audi TT S Tronic 2014-
Signale auf CAN: Brake - VSS



Altendorf GmbH
Telefon +49 391 7446260- www.a-a.de

1606259 Rev. 1.0

Seite 1 / 5

Lesen Sie die gesamte Einbauanleitung sorgsam durch, bevor Sie mit der Installation beginnen. Sie beinhaltet Informationen darüber, wie der E-Cruise fachgerecht eingebaut wird.

Der E-Cruise darf nur von Fachleuten eingebaut werden, da moderne Fahrzeuge mit kostenintensiver Elektronik ausgestattet sind, welche durch unangemessenes Handeln leicht beschädigt werden kann.

Altendorf GmbH kann für keine Fehler aufgrund falscher Installation verantwortlich gemacht werden.

Kontrollieren Sie den Einbausatz auf alle vorhandenen Teile.

1x	Modul (1605259)
1x	14-poliger Stecker(1530297 Gaspedal P&P)
1x	2-poliger Stecker(1530308 CAN)
1x	Einbauanleitung

Optional LED bestellen ([Temp-LED](#))

Hinweis: Es können folgende Bedienhebel verwendet werden.

[Temp-1533124](#) (Bedienhebel mit LED - links Montage-)

[Temp-1533180](#) (Bedienhebel Memory, LED & Limiter -links Montage)

Speed Limiter mit Original Tempomat- zusätzlichen Artikel kaufen:

1609441 Brake Relay Blaue Box-

Anleitung siehe letzte Seite.

Wichtige Einbauhinweise:

1. Trennen Sie immer das Massekabel von der Batterie, bevor Sie mit der Installation beginnen.
2. Benutzen Sie immer die beiliegende Einbauanleitung.
3. Überprüfen Sie, ob die Rev. Nummer des Aufklebers mit der Nummer der Einbauanleitung übereinstimmt.
4. Halten Sie den evtl. notwendigen Radiocode bereit.
5. Suchen Sie eine geeignete Stelle für die Montage des Bedienteils und des Moduls.
6. Nicht benötigte Kabel sind zu isolieren.
7. Benutzen Sie nur Multimeter bei der Messung.
8. Alle Kabel sind zu **löten**.
9. Alle Verbindungen sind von der Kabelseite aus zu betrachten.
10. Führen Sie abschließend eine Probefahrt durch und testen dabei die Funktionen des E-Cruise.



Altendorf GmbH

Telefon +49 391 7446260- www.a-a.de

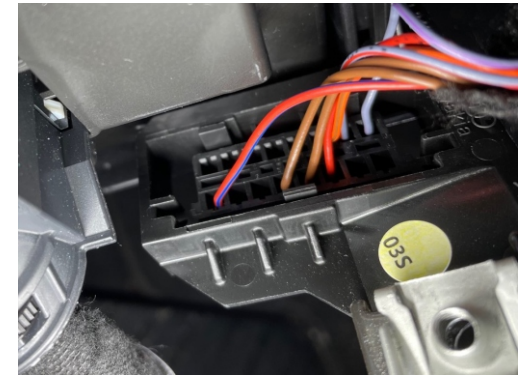
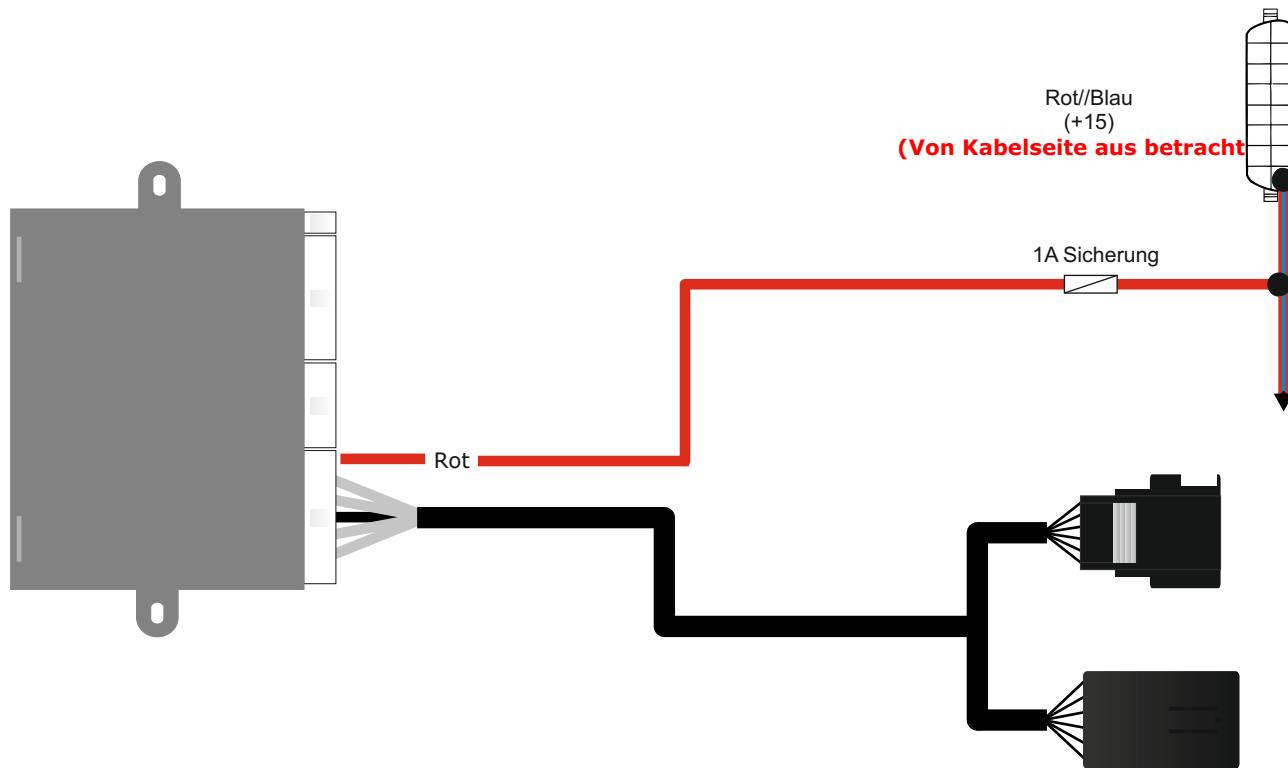

OBD Stecker +15 (Zündung)



Stecker am Gaspedal



Altendorf GmbH
Telefon +49 391 7446260- www.a-a.de

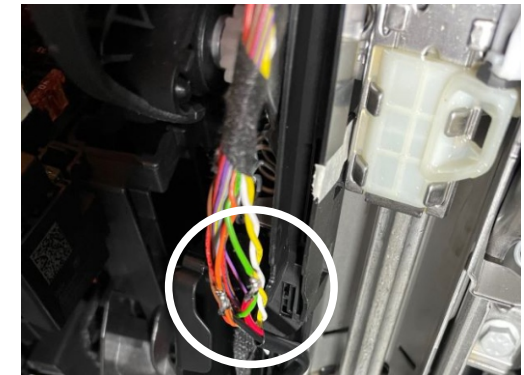
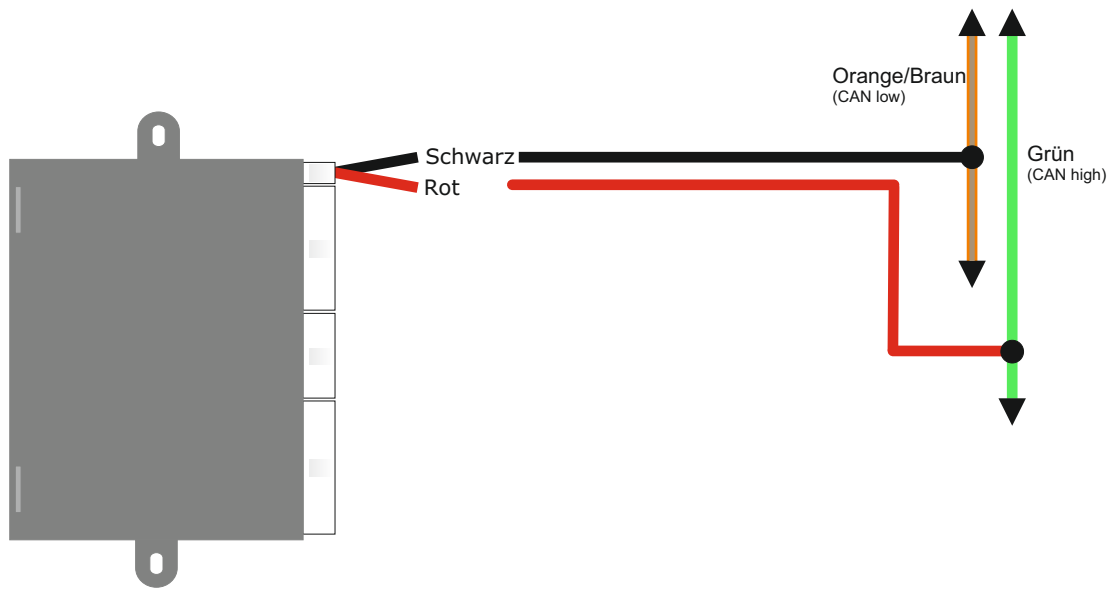

CAN Kabel unterhalb der Lenksäule.
Grünes Kabel kann auch Orange/Grün sein.

Empfehlung für Montage des Hebels.

Dieses Teil entfernen

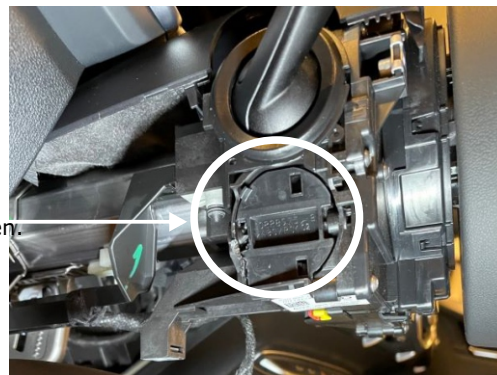

Altendorf GmbH
Telefon +49 391 7446260- www.a-a.de

Only for SpeedLimiter together
with original cruise control

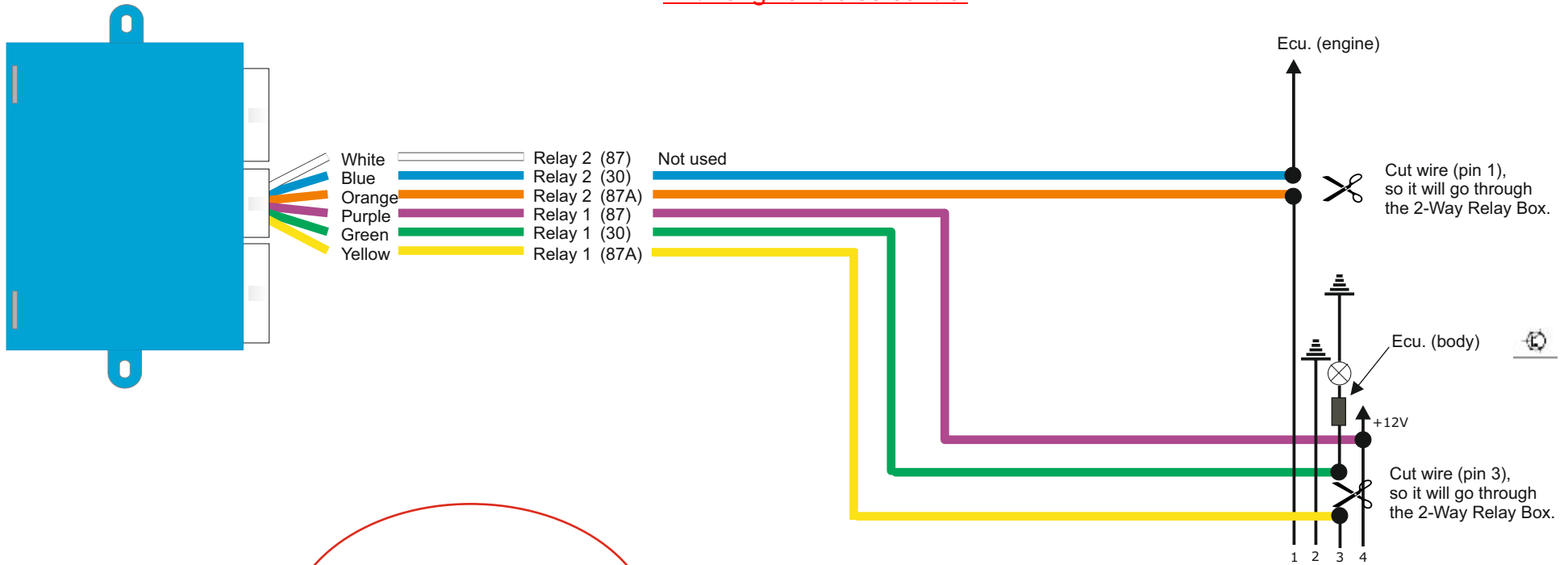

With electronic brake light switch
on the side of
the brake master cylinder.

Brake light switch.
on the side of
brake master cylinder.
(Viewed from wire side)

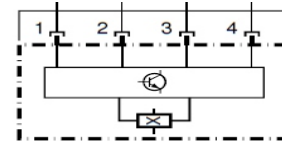

Brake light switch on the side of the brake master cylinder
in the engine bay.



Altendorf GmbH
 Telefon +49 391 7446260- www.a-a.de