

# e-Cruise

## Einbauanleitung

Mercedes Citan 2021-  
Signale auf CAN: Brake - Clutch - VSS



Altendorf GmbH  
Telefon +49 391 7446260- [www.a-a.de](http://www.a-a.de)

## Vor der Installation.

Lesen Sie die gesamte Einbauanleitung sorgsam durch, bevor sie mit der Installation beginnen. Sie beinhaltet Informationen darüber, wie der E-Cruise fachgerecht eingebaut wird.

Der E-Cruise darf nur von Fachleuten eingebaut werden, da moderne Fahrzeuge mit kostenintensiver Elektronik ausgestattet sind, welche durch unangemessenes Handeln leicht beschädigt werden kann.

Altendorf GmbH kann für keine Fehler aufgrund falscher Installation verantwortlich gemacht werden.

Kontrollieren Sie den Einbausatz auf alle vorhandenen Teile.

1x Modul (16006529)

1x 14-poliger Stecker(1530266 Gaspedalstecker)

1x 2-poliger CAN-Stecker (1530308)

1x Einbauanleitung

Hinweis:

**Hinweis: Es können auch folgende Bedienelemente verwendet werden.**

[Temp-1533124](#) (Bedienelement mit LED - links Montage-)

[Temp-1533180](#) Bedienelement Memory, Limiter 3 Farb LED

bei diesen Bedienelementen ändern sich die Endziffern der Artikelnummer.



Altendorf GmbH

Telefon +49 391 7446260- [www.a-a.de](http://www.a-a.de)

### Wichtige Einbauhinweise:

1. Trennen Sie immer das Massekabel von der Batterie, bevor Sie mit der Installation beginnen.
2. Benutzen Sie immer die beiliegende Einbauanleitung.
3. Überprüfen Sie, ob die Rev. Nummer des Aufklebers mit der Nummer der Einbauanleitung übereinstimmt.
4. Halten Sie den evtl. notwendigen Radiocode bereit.
5. Suchen Sie eine geeignete Stelle für die Montage des Bedienteils und des Moduls.
6. Nicht benötigte Kabel sind zu isolieren.
7. Benutzen Sie nur Multimeter bei der Messung.
8. Alle Kabel sind zu **löten**.
9. Alle Verbindungen sind von der Kabelseite aus zu betrachten.
10. Führen Sie abschließend eine Probefahrt durch und testen dabei die Funktionen des E-Cruise.

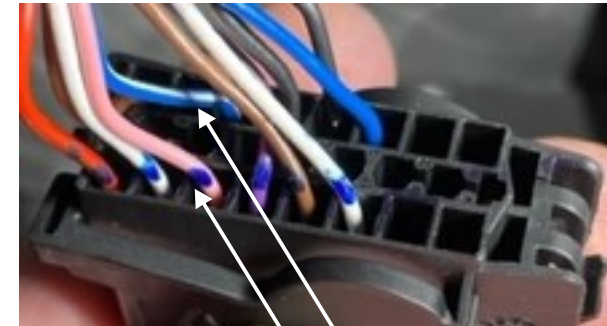
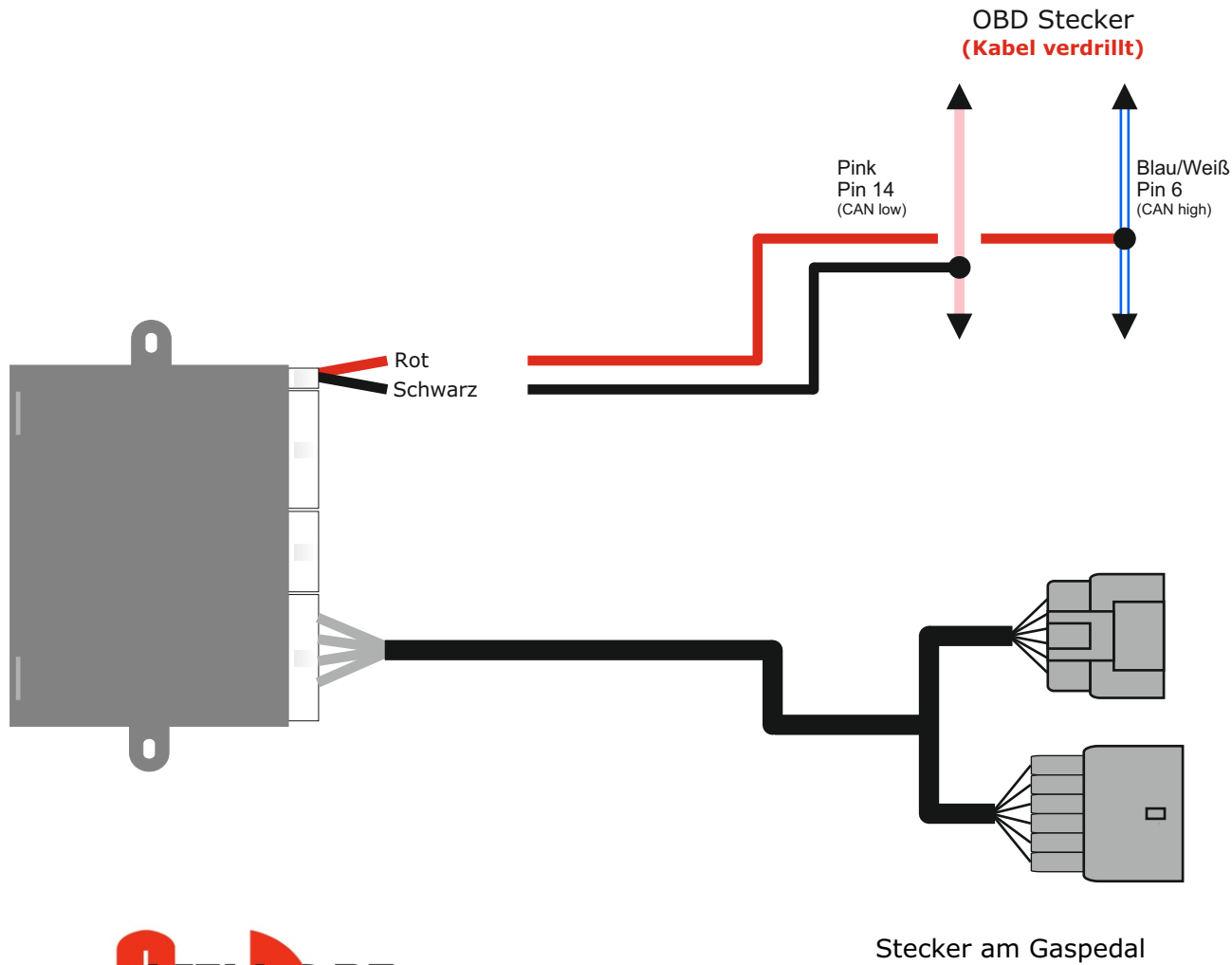

CAN Bus kabel hinter dem OBD Stecker.



Für die Montage des Y-Gaspedalkabel ist es hilfreich das Gaspedalpoti zu demontieren.



Altendorf GmbH  
Telefon +49 391 7446260- [www.a-a.de](http://www.a-a.de)

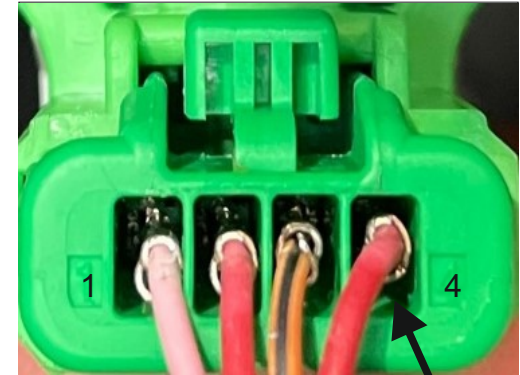
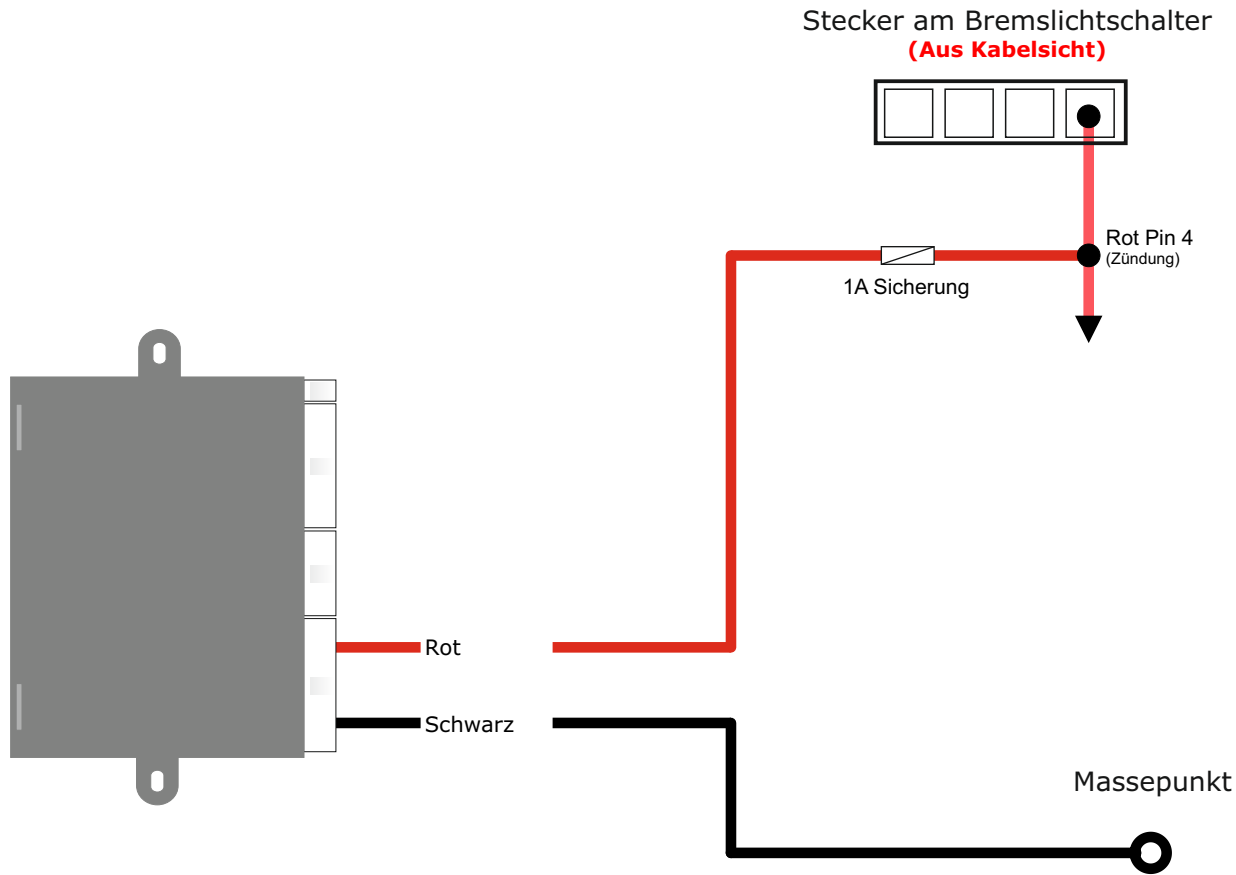

Stecker am Bremslichtschalter.



Altendorf GmbH  
Telefon +49 391 7446260- [www.a-a.de](http://www.a-a.de)

Nur bei Fahrzeugen mit Original Tempomaten, wenn Limiter genutzt werden soll.

Wenn versucht wird die gesetzte Geschwindigkeit X km/h zu überschreiten, wird Relais 1 aktiv.  
 +12V vom Lila Kabel (87) kommt auf dem grünen Kabel raus (30), und simuliert die Bremse.  
 Das Bremslicht geht kurz an.  
 Relais 2 unterbricht die Verbindung.

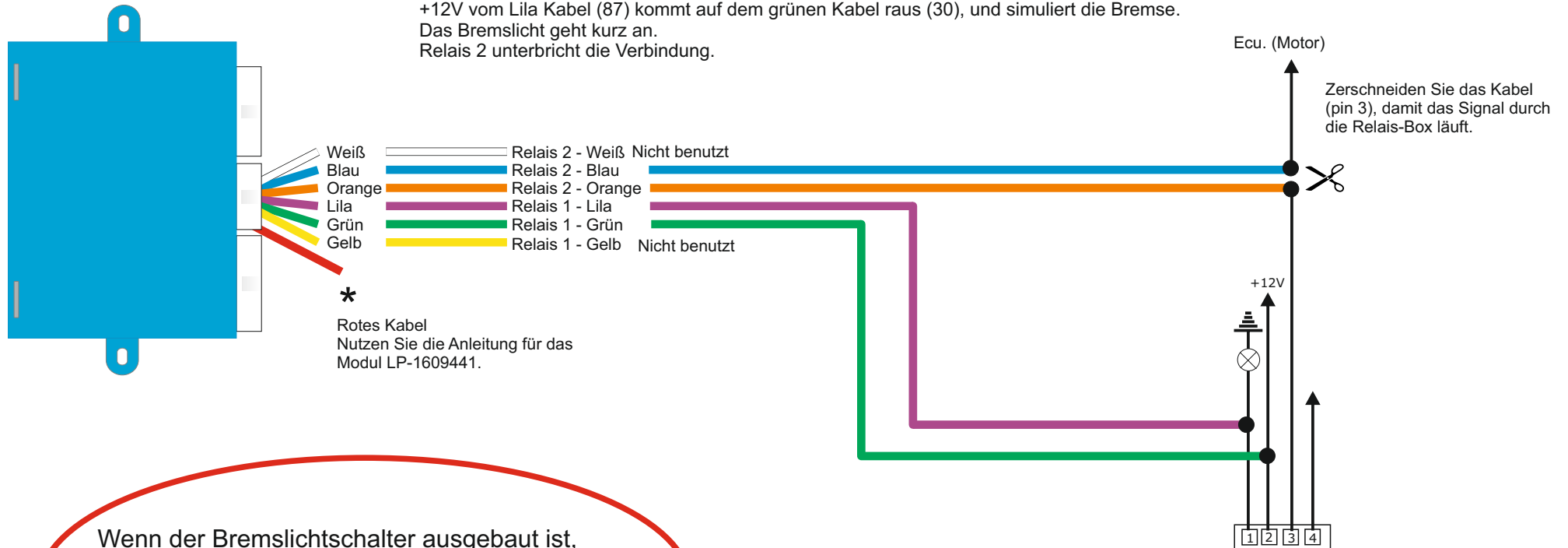

Wenn der Bremslichtschalter ausgebaut ist, achten Sie bitte darauf, beim erneuten montieren das Pedal nicht zu bettigen.  
 (Schalter funktioniert nicht, when er ausgebaut ist)



Stecker am Bremslichtschalter.



Altendorf GmbH  
 Telefon +49 391 7446260- www.a-a.de